



**Bedienungsanleitung
Sky+ Satellit**

Hinweis

Der Funktionsumfang Ihres Geräts wird durch Software-Updates stetig erweitert. Eine aktuelle Version der Bedienungsanleitung finden Sie stets im Internet unter www.sky.de/anleitungen/ bzw. www.sky.at/anleitungen/ zum Download.

Lieferumfang

Wenn Sie Ihren Receiver auspacken, vergewissern Sie sich, dass die folgenden Teile enthalten sind:

Pos. Beschreibung

1 Receiver

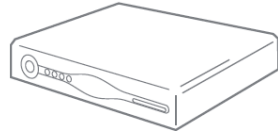

2 Universalfernbedie-
nung

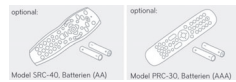

3 HDMI-Kabel

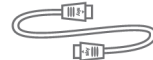

4 Netzteil mit Kabel

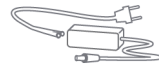

5 Installationsanleitung
und grundlegende
Informationen

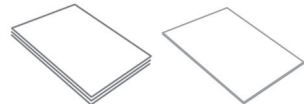

7 Externe Festplatte

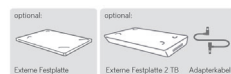

8 Y-Kabel (eSATA/USB)

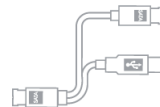

Um Funktionsstörungen zu vermeiden, verwenden Sie nur das mitgelieferte Originalzubehör.

Inhalt

1.	Zu Ihrer Sicherheit	13
1.1	Hinweise zu dieser Anleitung.....	14
1.2	Hinweise zu Ihrer Sicherheit	14
2.	Ihr Sky+ HD-Receiver	17
2.1	Start in Ihr neues Sky Erlebnis mit Sky+	18
2.2	Vorderseite des Receivers.....	19
2.3	Rückseite des Receivers	21
2.4	Die Universal-Fernbedienung.....	23
2.5	Ihr Sky Guide	27
2.5.1	Das Info-Menü.....	27
2.5.2	Der TV Guide.....	28
2.6	Sky Home – Ihre individuelle Programmübersicht.....	30
2.6.1	Ihre Lieblingssender selbst auswählen	31
2.6.2	An Highlight erinnern lassen oder Highlight aufnehmen.....	32
2.6.3	Receiver ohne Sky Home starten	32
2.7	Geführte Tour „Startklar für Sky“	33
3.	Grundlagen der Bedienung.....	34
3.1	Receiver einschalten	35
3.2	Receiver in Stand-by-Modus ausschalten.....	35
3.3	Lautstärke einstellen.....	35
3.4	Ihre Smartcard.....	35
3.5	Grundsätzliches zur Bedienung	36
3.5.1	Service-Menü aufrufen.....	36
3.5.2	Navigieren.....	37
3.5.3	Funktion wählen.....	37
3.5.4	Einen Bedienschritt zurück	37
3.5.5	Anzeige beenden.....	37

6 Inhalt

3.6	Kanal auswählen.....	37
3.6.1	Kanalliste anzeigen	37
3.6.2	Kanal in der Kanalliste auswählen	38
3.6.3	In der Kanalliste springen	38
3.6.4	Kanal mit Zifferntasten auswählen	38
3.6.5	Einen Kanal vor- oder zurückschalten.....	38
3.7	Auf den zuletzt geschauten Kanal umschalten	38
3.8	Bedeutung der Bildschirmsymbole.....	39
3.9	Digitaler Radioempfang.....	40
3.9.1	Radio/Fernsehen umschalten	41

4. Kanal/Sendungen suchen und Favoriten bearbeiten..... 42

4.1	Kanal gezielt finden.....	43
4.2	HD-Sendungen oder andere Kategorien auswählen.....	43
4.3	Favoriten bearbeiten	44
4.3.1	Favoriten hinzufügen.....	45
4.3.2	Favoriten verschieben.....	45
4.3.3	Favoriten entfernen.....	47
4.3.4	Bearbeitung des Favoritenbereichs abschließen.....	48
4.3.5	Favoriten zurücksetzen	48
4.4	Prompt die richtige Sendung finden	49
4.4.1	Suchergebnisse anzeigen.....	49
4.4.2	Sendung nach Zeitangabe suchen	49
4.4.3	Sendung nach Genre suchen	49
4.4.4	Sendungen eines Kanals suchen.....	49
4.4.5	Sendung auswählen	49
4.5	Programminformationen anzeigen	50
4.5.1	Kurze Info anzeigen.....	50
4.5.2	Ausführliche Info zur aktuellen Sendung anzeigen	50
4.5.3	Info zu nachfolgenden Sendungen anzeigen	50
4.5.4	Programminformationen schließen	50

5.	Laufende Sendungen anhalten und zurückspulen	51
5.1	Sendung anhalten und zeitversetzt wiedergeben	52
5.2	Schneller Vor- und Rücklauf	52
5.2.1	Schnell, schneller, am schnellsten vor- und zurückspulen.....	53
5.2.2	Skip-Funktion aufrufen.....	53
5.3	Bilder in Zeitlupe wiedergeben	53
5.4	Pausierte Sendung dauerhaft speichern	54
5.5	Time-Shift-Hinweis aktivieren oder deaktivieren	54
6.	Inhalte aufnehmen	55
6.1	Laufende Sendung sofort aufnehmen.....	56
6.2	Aufnahme für Sendung oder ganze Serie planen.....	56
6.3	Unterwegs Aufnahmen planen.....	58
6.4	Aufnahme manuell programmieren.....	59
6.5	Aufnahme ändern	60
6.6	Laufende Aufnahme beenden	61
6.7	Geplante Aufnahme entfernen	62
6.8	Aufnahme löschen (in Papierkorb verschieben)	62
6.9	Alle Aufnahmen löschen (in Papierkorb verschieben).....	63
6.10	Gelöschte Aufnahmen wiederherstellen oder endgültig löschen.....	64
6.11	„Automatisches Löschen“ aktivieren.....	65
6.12	Aufnahme zum automatischen Löschen freigeben	66
6.13	Radiosendungen aufnehmen	67
6.14	Vorlauf- und Nachlaufzeiten von Aufnahmen generell ändern	67
6.15	Hinweise zu zeitlichen Konflikten bei Aufnahmen.....	68
6.16	Festplatte formatieren.....	69
7.	Aufnahmen wiedergeben.....	70
7.1	Aufnahmen aus dem Archiv auswählen	71
7.2	Eine noch laufende Aufnahme bereits wiedergeben	72
7.3	Wiedergabe fortsetzen oder neu starten.....	72

8.	An Sendung erinnern lassen	73
8.1	Erinnerung an den Beginn einer Sendung einstellen oder löschen.....	74
9.	Sky on Demand - Ihr Programm jederzeit auf Abruf	75
9.1	Sky On Demand – ein Überblick	76
9.1.1	Mit Internetverbindung die volle Auswahl sehen.....	77
9.1.2	Ohne Internetverbindung ausgewählte (Offline-) Highlights sehen	78
9.2	Sky On Demand starten.....	78
9.3	Titel auf Sky On Demand vormerken oder abspielen	79
9.4	Gezielt Titel auf Sky On Demand finden.....	80
9.5	Sky Select Titel auf Sky On Demand bestellen.....	81
10.	Sky Select - Topaktuelle Titel auf Abruf mit Startzeiten	82
10.1	Sky Select – ein Überblick.....	83
10.1.1	Mit Internetverbindung direkt per Fernbedienung bestellen	83
10.1.2	Telefonisch oder online bestellen.....	84
10.2	Ihre Sky PIN.....	84
10.2.1	Sky PIN online festlegen	85
10.2.2	Sky PIN telefonisch festlegen	85
11.	Zusätzliche Dienste	86
11.1	Teletext.....	87
12.	Jugendschutz bei Sky	88
12.1	Jugendschutzeinstellungen.....	89
12.1.1	Sender sperren.....	89
12.1.2	Sender freigeben	90
12.2	Jugendschutz-Vorsperre eine Nacht deaktivieren.....	91
12.3	Jugendschutz-PIN ändern.....	91

13. Universal-Fernbedienung verwenden	93
13.1 Ihre Universal-Fernbedienung	94
13.2 Universal-Fernbedienung programmieren	94
13.2.1 Fernseher festlegen (optional)	94
13.2.2 A/V-Receiver festlegen (optional)	96
13.3 Endgeräte bedienen	98
13.3.1 Sky HD-Receiver bedienen	98
13.3.2 Fernseher bedienen	98
13.3.3 A/V-Receiver bedienen	99
13.4 Programmierung zurücksetzen	100
13.5 Batterien wechseln	100
14. Installation und Inbetriebnahme	102
14.1 Receiver anschließen	103
14.1.1 Anschluss an die Satellitenanlage	103
14.1.2 Anschluss der externen Festplatte	106
14.1.3 Anschluss weiterer Geräte	107
14.1.4 Receiver mit dem Internet verbinden	110
14.2 Erstinstallation durchführen	110
14.2.1 Erstinstallation vorbereiten	111
14.2.2 Anschluss-Konfiguration wählen und Suchlauf starten	111
14.2.3 Betriebssoftware aktualisieren	114
14.2.4 Vorkonfigurierte Favoritenliste auswählen	114
14.2.5 System- und Programmdateien aktualisieren	115
14.3 Internetverbindung einrichten	115
14.3.1 Verbindung über Sky WLAN Modul einrichten	116
14.3.2 Verbindung über Netzwerkkabel einrichten	117
14.3.3 Netzwerkeinstellungen prüfen	117
14.3.4 Internetverbindung testen	118
14.4 Satellitenausrichtung überprüfen	118

- 14.5 Kanalsuchlauf durchführen119
 - 14.5.1 Satellitenempfang mit Ein-Kabel-SatCR-Lösung konfigurieren 119
 - 14.5.2 Satellitenempfang mit Ein-/Zwei-Kabel-Lösung konfigurieren120
 - 14.5.3 Manuellen Suchlauf durchführen..... 122
- 14.6 Software-Version aktualisieren..... 123
- 14.7 EPG-Daten aktualisieren 124
- 14.8 Auf Werkeinstellungen zurücksetzen 125

15. Energiespareinstellungen und Startverhalten126

- 15.1 Das Energiemanagement Ihres Receivers 127
- 15.2 Energieersparnis und Startzeit individuell anpassen128
 - 15.2.1 Im Stand-by-Modus Energie sparen128
 - 15.2.2 Noch mehr Energie sparen und Startzeit anpassen128
- 15.3 Automatische Abschaltung in den Stand-by- Modus einstellen129
- 15.4 Den Energiesparmodus und die Startzeit optimieren129
 - 15.4.1 Den Receiver jederzeit schnellstmöglich starten 130
 - 15.4.2 Den Receiver schnellstmöglich starten und Energie sparen 131
 - 15.4.3 Der Receiver soll optimal Energie sparen (Voreinstellung)..... 132
- 15.5 Bei mehrtägiger Nichtnutzung maximal Energie sparen133
- 15.6 Automatisches Laden von Sky On Demand Titeln deaktivieren134

16. Bildschirmanzeige einstellen135

- 16.1 Startkanal festlegen136
 - 16.1.1 Zuletzt gesehenen Kanal als Startkanal einstellen136
 - 16.1.2 Festen Kanal als Startkanal einstellen136
- 16.2 Bevorzugte Untertitel-Einstellungen festlegen 137
- 16.3 Sendung mit oder ohne Untertitel sehen 137
- 16.4 Banner-Anzeigedauer einstellen138
- 16.5 Lautstärkereglern anzeigen138

16.6	Einstellungen für den SCART-Anschluss.....	138
16.6.1	SCART-Bildformat ändern.....	139
16.6.2	Bilddarstellung für den SCART-Anschluss anpassen.....	139
16.6.3	SCART-Signalform ändern.....	140
16.6.4	AV-Steuerung ändern.....	140
16.7	Einstellungen für den HDMI-Anschluss.....	141
16.7.1	Bilddarstellung für den HDMI-Anschluss anpassen.....	141
16.7.2	HDMI-Auflösung ändern.....	142
16.8	3D-Modus.....	143
16.9	Bildschirmschoner.....	144
16.9.1	Bildschirmschoner aktivieren.....	144
16.9.2	Bildschirmschoner deaktivieren.....	144
17.	Ton einstellen.....	145
17.1	Bevorzugtes Tonformat festlegen.....	146
17.2	Bevorzugte Sprache festlegen.....	146
17.3	Sendung in Original- oder Synchronfassung sehen.....	147
17.4	Live-Sport mit oder ohne Kommentar sehen.....	148
17.5	Sendung in Dolby Digital wiedergeben.....	148
17.6	Bild und Ton synchronisieren.....	149
18.	Informationen zu Receiver und Endgeräten anzeigen.....	150
18.1	Informationen über den Receiver anzeigen.....	151
18.2	Informationen über die Smartcard anzeigen.....	151
18.3	Informationen über den Fernseher anzeigen.....	152
19.	Allgemeine Informationen.....	153
19.1	Copyright.....	154
19.2	Ausgabeinfo.....	154
19.3	Angaben zu Lizenz- und Urheberrechten.....	154
19.4	Hinweis zu verwendeter Open Source-Software.....	155
19.5	Symbole auf Verpackung und Geräten.....	155

20. Hilfe zur Fehlerbehebung.....	157
20.1 Hilfe mit dem Fehlerassistent.....	158
20.2 Jugendschutz-PIN vergessen	158
20.3 SCART-Anschluss - Bild fehlt.....	159
20.4 HDMI-Anschluss - Bild fehlt	159
20.5 SCART-Anschluss - Bild ist dunkel	161
20.6 Kein Ton / Lautstärke nicht einstellbar	161
20.7 Universal-Fernbedienung - Receiver reagiert nicht	162
20.8 Zeitpunkt für EPG-Aktualisierung ist ungünstig.....	163
20.9 Schlechte Wiedergabequalität auf Sky On Demand	163

1 Zu Ihrer Sicherheit

1.1	Hinweise zu dieser Anleitung.....	14
1.2	Hinweise zu Ihrer Sicherheit.....	14

1.1 Hinweise zu dieser Anleitung

In dieser Anleitung weisen Symbole auf Gefahren hin, die zur Gewährleistung des sicheren Gerätebetriebs beachtet werden müssen. Die einzelnen Symbole haben folgende Bedeutung:

Warnung



Dieses Symbol weist auf eine Gefahrensituation hin, die zu schweren Personenschäden führen kann.

Achtung



Dieses Symbol weist auf eine Situation hin, die zu Beschädigungen des Receivers oder anderer Geräte führen kann.

1.2 Hinweise zu Ihrer Sicherheit

Ihr Receiver wurde in Hinblick auf die gängigen Sicherheitsstandards produziert. Dennoch müssen Sie die Sicherheitshinweise beachten, um das Gerät sicher zu bedienen. Diese Anweisungen sollten Sie aufbewahren, um auch später darin noch nachlesen zu können.

Stromversorgung

Bevor Sie den Receiver mit dem Netzteil und dem Stromnetz verbinden, prüfen Sie, ob die Spannung der Netzstromversorgung mit der genannten Spannung, AC 230 V ~ 50 Hz, übereinstimmt. Falls die Spannung der Netzstromversorgung eine andere ist, rufen Sie den Sky Kundenservice an.

- Nehmen Sie keine Änderungen am Netzkabel oder am Stecker vor.
- Knicken oder verdrehen Sie das Netzkabel nicht.
- Fassen Sie beim Abziehen das Netzkabel am Stecker an.
- Ziehen Sie nicht am Kabel.

Flüssigkeiten

Um Feuer- oder Stromschlaggefahren zu vermeiden, setzen Sie Ihren Receiver weder Regen noch Feuchtigkeit aus. Stellen Sie des Weiteren keine Gegenstände, die mit Flüssigkeit gefüllt sind, wie z. B. Vasen, auf den Receiver. Der Receiver sollte nicht mit Flüssigkeit betropft oder bespritzt werden. Sollte dies passieren, trennen Sie den Receiver von der Netzstromversorgung, und rufen Sie den Sky Kundenservice an. Berühren Sie den Netzstecker nicht mit nassen Händen.

Aufstellung

Der Receiver sollte auf einer festen Oberfläche aufgestellt werden. Die Belüftungsschlitze dürfen nicht mit Gegenständen wie z. B. Zeitungen, Tischdecken, Gardinen usw. verdeckt werden. Stellen Sie sicher, dass um den Receiver herum ein Freiraum von ca. zehn Zentimeter vorhanden ist, damit die Luft frei zirkulieren kann und so ein Überhitzen verhindert wird.

Stellen Sie keine leicht entzündbaren oder brennenden Gegenstände, wie z. B. Kerzen, auf den Receiver.

Stellen Sie den Receiver nicht in der Nähe einer Hitzequelle wie Heizung, Ofen oder andere Geräte, die Hitze erzeugen, auf. Schützen Sie ihn vor direkter Sonneneinstrahlung.

Achten Sie darauf, dass der Netzstecker auch im Notfall schnell gezogen werden kann und die Wandsteckdose leicht zugänglich ist.

Fremdartige Gegenstände

Stellen Sie sicher, dass Kinder keine fremdartigen Gegenstände in die Öffnungen des Receivers stecken.

Reinigung

Ziehen Sie den Netzstecker aus der Wandsteckdose, bevor Sie das Gerät reinigen. Um das Gerät von außen zu reinigen, benutzen Sie ein weiches, feuchtes (aber nicht nasses) Tuch. Benutzen Sie auf keinen Fall grobe Tücher oder Lösungsmittel.

Wartung

Der Receiver enthält keine Bestandteile, die vom Endnutzer gewartet werden können. Versuchen Sie nicht, das Gehäuse zu öffnen. Es besteht die Gefahr eines Stromschlags. Alle Wartungsarbeiten müssen von einer qualifizierten Fachkraft ausgeführt werden.

Wenn das Netzkabel beschädigt ist, muss es ersetzt werden. Wenden Sie sich hierfür immer an eine qualifizierte Fachkraft.

Verwenden Sie das Gerät nicht, wenn es einen Fehler aufweist, da es in diesem Fall ernsthaft beschädigt werden kann. Wenden Sie sich mit einem defekten Gerät an den Sky Kundenservice.

Der Sky Kundenservice ist 24 Stunden täglich unter folgenden Nummern erreichbar:

- Deutschland: 0180 6 11 00 00*
(*€ 0,20/Anruf inkl. MwSt. aus dem dt. Festnetz, max. € 0,60/Anruf inkl. MwSt. aus dem Mobilfunknetz)
- Österreich: 01 49 166 200

Gewitter

Es wird empfohlen, während eines Gewitters den Receiver von der Netzstromversorgung und der Satellitenanlage zu trennen. Wenn Sie Ihren Receiver in einem geografischen Gebiet aufstellen, in dem häufig Gewitter auftreten, sollten unbedingt Schutzvorrichtungen für den Netzanschluss des Receivers installiert werden. Beachten Sie ebenfalls die Anweisungen der jeweiligen Hersteller zum Geräteschutz der Geräte, die an den Receiver angeschlossen sind, z.B. Fernsehgerät, Stereoanlage.

Erdung

Das Erdungssystem der Satellitenanlage muss den rechtlichen Vorschriften entsprechen.

Plastiktüten

Plastiktüten können zur Gefahr werden. Um zu vermeiden, dass jemand daran erstickt, halten Sie die Plastiktüten von Säuglingen und Kindern fern.

2 Ihr Sky+ HD-Receiver

2.1	Start in Ihr neues Sky Erlebnis mit Sky+.....	18
2.2	Vorderseite des Receivers.....	19
2.3	Rückseite des Receivers.....	21
2.4	Die Universal-Fernbedienung.....	23
2.5	Ihr Sky Guide.....	27
2.6	Sky Home – Ihre individuelle Programmübersicht.....	30
2.7	Geführte Tour „Startklar für Sky“.....	33

2.1 Start in Ihr neues Sky Erlebnis mit Sky+

Lieber Sky Kunde,

erleben Sie großartiges Fernsehen in brillanter HD-Qualität – wann immer Sie wollen, auch auf Abruf auf Sky On Demand und so oft Sie wollen. Ihr Sky+ HD-Receiver ist geeignet für den Empfang von freien und verschlüsselten, digitalen Radio- und TV-Programmen in HDTV-Qualität über Satellit. Für den Empfang der verschlüsselten Sky Sender benötigen Sie zusätzlich eine Smartcard und ein gültiges Abonnement. Ohne Zusatzkosten erleben Sie mit Sky On Demand auch Fernsehen auf Abruf. Wenn Sie den Sky HD-Receiver über ein Ethernetkabel oder das Sky WLAN Modul mit dem Internet verbinden, stehen Ihnen noch mehr Titel zur Verfügung als ohne Internetverbindung. Die Titel richten sich nach Ihren gebuchten Programmpaketen.

Die zusätzliche Festplatte ermöglicht zeitversetztes Fernsehen und die Aufnahme beliebiger Sendungen. Sammeln Sie – je nach verwendetem Festplattenmodell – zwischen 100 und 600 Stunden Programmhilights und verpassen Sie nie wieder eine Folge Ihrer Lieblingsserie durch die Serienaufnahme auf Tastendruck.

Der Sky HD-Receiver ist mit zwei Empfangsteilen (Twin-Tuner) ausgestattet, die das gleichzeitige Aufnehmen und Ansehen unterschiedlicher Programme ermöglichen. Um den einzigartigen Komfort von Sky+ in vollem Umfang zu erleben, empfehlen wir, das Gerät mit zwei Antennenkabeln an ein Twin- bzw. Mehrfach-LNB oder – bei einer Einkabellösung – an eine SatCR-Verteilanlage anzuschließen.

Für den korrekten Anschluss des Receivers bedarf es nur weniger Handgriffe. Wenn Sie Ihre Satellitenanlage anpassen möchten und sich nicht sicher sind, ob Sie die Anpassung selbst durchführen können, können Sie natürlich auch jederzeit unseren beliebten Vor-Ort-Service in Anspruch nehmen. Informationen hierzu finden Sie unter www.sky.de/vor-ort-service bzw. www.sky.at/vor-ort-service.

Viel Vergnügen mit Ihrem Sky HD-Receiver und der externen Festplatte.

Ihr Sky Team

2.2 Vorderseite des Receivers

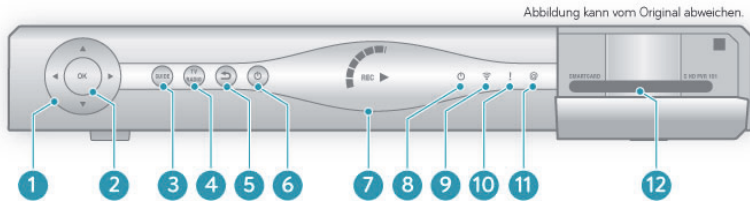

Pos. Beschreibung

1 Richtungstasten

In Bildschirmanzeigen nach oben/unten/links/rechts navigieren.

2 Taste OK

Eingaben im Menü bestätigen oder kurze Programminformation anzeigen.

3 Taste Guide

Elektronischen Programm Guide (EPG) öffnen.

4 Taste TV/RADIO

Zwischen TV- und Radio-Modus umschalten.

5 Taste Zurück

Einen Bediensschritt zurückgehen oder Bildschirmanzeigen beenden.

6 Taste Stand-by

Zwischen Betriebs- und Stand-by-Modus umschalten.

7 Kreisanzeige

Zeigt die jeweilige Aktion im Aufnahme- und Wiedergabe-Modus an.

8 Anzeige Stand-by

Zeigt an, ob sich der Receiver im Betriebs- (grün) oder Stand-by-Modus (rot) befindet.

Pos. Beschreibung

9 **Anzeige Fernbedienung**

Zeigt an, dass der Receiver Signale von der Fernbedienung empfängt.

10 **Anzeige Download**

Zeigt an, dass der Receiver gerade startet oder die Software aktualisiert wird. In dieser Zeit ist keine Bedienung des Receivers möglich.

11 **Anzeige Internetverbindung**

Zeigt an, dass der Receiver mit dem Internet verbunden ist.

12 **Kartenleser**

Steckplatz für die Smartcard.

2.3 Rückseite des Receivers

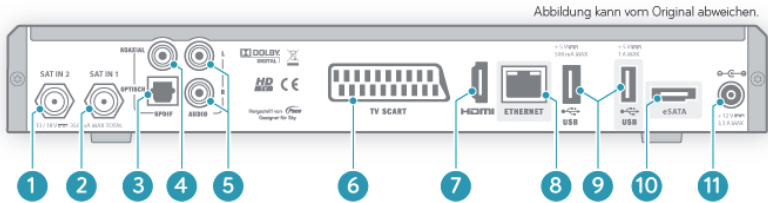

Pos. Beschreibung

1 SAT IN 2 – Satellitenanschluss

Zweitanschluss für eine Satellitenanlage mit Zwei-Kabel-Lösung.

2 SAT IN 1 – Satellitenanschluss

Hauptanschluss für eine Satellitenanlage mit Zwei-Kabel-, Ein-Kabel- oder SatCR-Lösung.

3 SPDIF – Optisch

Digitaler Audioanschluss für eine Verbindung zur Dolby Digital-Anlage.

4 SPDIF – Koaxial

Digitaler Audioanschluss für eine Verbindung zur Dolby Digital-Anlage.

5 AUDIO L/R

Analoger Audioanschluss für eine Verbindung zur Stereo-Anlage.

6 TV SCART-Anschluss

Anschluss für den Fernseher oder den Videorekorder mit einem SCART-Kabel. Nur für SD-Bildqualität geeignet.

7 HDMI-Anschluss

Digitaler Anschluss für den Fernseher mit einem HDMI-Kabel. Für HD-Bildqualität geeignet.

Pos. Beschreibung

8 **ETHERNET-Anschluss**

Ethernetkabel-Anschluss für eine Verbindung zum Sky WLAN Modul oder direkt zu Ihrem Internetrouter. Nähere Informationen zur Verbindung mit dem Internet finden Sie in beiliegenden Dokumenten oder auf www.sky.de/connect bzw. www.sky.at/connect.

9 **USB-Anschlüsse**

Anschluss für eine externe Festplatte von Sky.

10 **eSATA-Anschluss**

Anschluss für eine externe Festplatte von Sky.

11 **Netzanschluss**

12V-Anschluss für das mitgelieferte Netzteil.

2.4 Die Universal-Fernbedienung

Der Receiver wird mit zwei verschiedenen Fernbedienungen ausgeliefert:

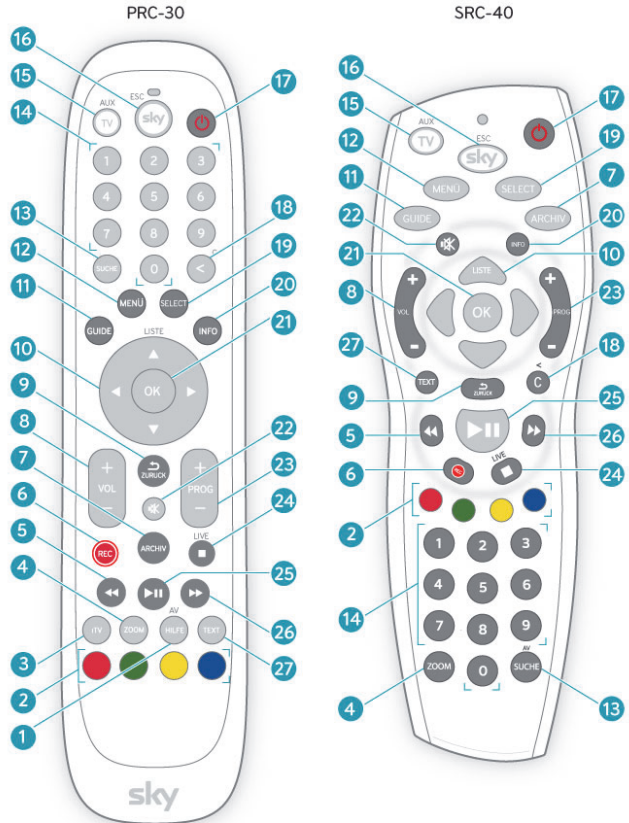

Pos. Beschreibung

- | | |
|----|---|
| 1 | Taste HILFE
Hilfeseiten des Receivers aufrufen. |
| 2 | Farbtasten
Grün: Sky Home aufrufen
Blau: Sky On Demand aufrufen
Weitere Funktionen wie in den Bildschirmanzeigen angegeben. |
| 3 | Taste iTV (nur PRC-30)
Interaktive Dienste starten (falls vorhanden). |
| 4 | Taste ZOOM
Bildformat einstellen und Optionskanäle wie z. B. Sky Sport 2-11 in der Kanalliste oder im TV Guide ein- und ausklappen |
| 5 | Taste Schneller Rücklauf
Mit hoher Geschwindigkeit zurückspulen. Bei jedem Druck auf die Taste erhöht sich die Rücklaufgeschwindigkeit. |
| 6 | Taste REC
Aufnahme manuell starten. |
| 7 | Taste ARCHIV
Gespeicherte und geplante Aufnahmen anzeigen und verwalten. |
| 8 | Taste VOL +/-
Ton lauter oder leiser stellen. |
| 9 | Taste Zurück
Einen Bedienschritt zurückgehen oder Bildschirmanzeigen beenden. |
| 10 | Richtungstasten
In Bildschirmanzeigen nach oben/unten/links/rechts navigieren. |
-

Pos. Beschreibung

11	Taste GUIDE Elektronischen Programm Guide (EPG) öffnen.
12	Taste MENÜ Service-Menü öffnen.
13	Taste SUCHE Eine Sendung finden.
14	Zifferntasten Numerische Werte wie z.B. Jugendschutz-PIN oder Kanalnummer eingeben.
15	Taste TV/AUX Fernseher oder A/V-Receiver bedienen (Voraussetzung: Die Universal-Fernbedienung wurde programmiert). Die Taste leuchtet auf, wenn Signale an den Fernseher oder den A/V-Receiver gesendet werden.
16	Taste SKY Receiver bedienen oder alle Bildschirmanzeigen beenden. Die Taste leuchtet auf, wenn Signale an den Receiver gesendet werden.
17	Taste Ein/Stand-by Receiver ein- oder in den Stand-by-Modus ausschalten.
18	Taste Löschen Eingabe von Zeichen löschen.
19	Taste SELECT Sky Select auswählen.
20	Taste INFO Informationen zum Programm ansehen und Info-Menü öffnen.
21	Taste OK Eingaben im Menü bestätigen oder kurze Programminformation anzeigen.

Pos. Beschreibung

- | | | |
|----|--------------------------------|--|
| 22 | Taste Stumm | Ton ein- und ausschalten. |
| 23 | Taste PROG +/- | Einen Kanal weiter- oder zurückschalten und in der Kanalliste fünf Einträge weiter- oder zurückspringen. |
| 24 | Taste Stop | Wiedergabe einer Aufnahme oder Time-Shift beenden. |
| 25 | Taste Live/Pause | Aufnahme wiedergeben/anhalten, Time-Shift starten oder Wiedergabegeschwindigkeit ändern. |
| 26 | Taste Schneller Vorlauf | Mit hoher Geschwindigkeit vorspulen. Bei jedem Druck auf die Taste erhöht sich die Vorlaufgeschwindigkeit. |
| 27 | Taste TEXT | Teletext aufrufen. |
-

2.5 Ihr Sky Guide

Umfangreiche Programminformationen erhalten Sie über:

- das Info-Menü
- den TV Guide

2.5.1 Das Info-Menü

Im Info-Menü können Sie sich zum Beispiel Programminformationen über die laufende Sendung und über zukünftige Sendungen anzeigen lassen, Kanäle aus der Kanalliste auswählen, die Tonauswahl ändern.

► Um das Info-Menü zu öffnen, drücken Sie die Taste OK.

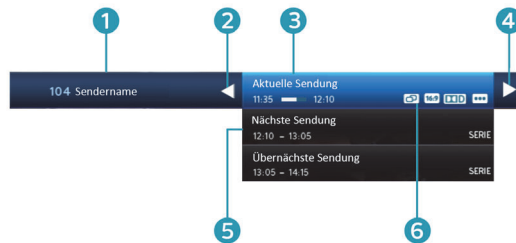

Pos. Beschreibung

- | | |
|---|---|
| 1 | Kanalplatz und Kanalname. |
| 2 | Richtungstaste links, um die Kanalliste anzuzeigen, die Kanalliste zu sortieren oder Kanäle zu sperren/entsperren. |
| 3 | Titel der laufenden Sendung. |
| 4 | Richtungstaste rechts, um ausführliche Programminformationen anzuzeigen, Audioeinstellungen zu ändern, eine Erinnerung oder einen Timer einzustellen. Die Darstellung dieser Menüpunkte ist abhängig von der Sendezeit und den Inhalten der ausgewählten Sendung. |
| 5 | Programminformationen zu nachfolgenden Sendungen. |
| 6 | Bildschirmsymbole. |

2.5.2 Der TV Guide

Der TV Guide, auch Electronic Program Guide oder EPG genannt, bietet auf einen Blick umfangreiche Informationen zu allen Sendungen. Sie können Programminformationen nach Sender und Uhrzeit geordnet anzeigen. Darüber hinaus haben Sie zum Beispiel die Möglichkeit, gezielt nach Sendungen zu suchen und Erinnerungen vorzumerken.

1. Drücken Sie die Taste **GUIDE**.
Eine Übersicht verschiedener Genres wird angezeigt.
2. Wählen Sie entweder ein bestimmtes Genre oder wählen Sie **Alle Sender**.
3. Drücken Sie die Taste **OK**.



Hinweis Um die Liste der angezeigten Sender schneller durchsehen zu können, können Sie Optionskanäle wie z. B. Sky Sport 2-11 einklappen. Navigieren Sie dazu auf einen der Optionskanäle und drücken Sie die Taste **ZOOM**. Ausklappen können Sie die Optionskanäle durch erneutes Drücken der Taste **ZOOM**.



Pos. Beschreibung

1 **Kanalliste**

Zwischen den Kanälen wechseln.

Optionskanäle, die Sie einklappen können, erkennen Sie an dem Symbol  hinter dem Sendernamen. Das Symbol  zeigt an, hier können Sie Optionskanäle ausklappen.

2 **Tagesangabe**

Zwischen den Tagen vor- und zurück blättern.

3 **Sendungsanzeige**

Zwischen Sendungen des gewählten Kanals wechseln.

4 **Zeitleiste**

5 **Laufende Sendung**

Bild der laufenden Sendung.

6 **Kategorie wählen**

7 **Zum TV**

Guide beenden.

8 **Sky Home**

Sky Home starten.

9 **Sky On Demand**

Sky On Demand starten.

10 **Ausführliche Programminformationen**

2.6 Sky Home – Ihre individuelle Programmübersicht

Sky Home ist die individuelle Programmübersicht auf Ihrem Sky Receiver. Beim Einschalten entdecken Sie damit jeden Tag direkt das Beste, was Ihr Fernsehprogramm zu bieten hat. Mit allen Top-Highlights des Tages, Tipps der Sky Programmredaktion, einem komfortablen Überblick über Ihre Lieblingssender in **Meine Lieblingssender** und direktem Zugang zu dem Abrufangebot Sky On Demand.

Sky Home startet nach jedem Einschalten des Receivers automatisch (Voreinstellung). Alternativ können Sie jederzeit die Taste  drücken, um Sky Home manuell zu starten.



Verpassen Sie keines der Tages-Highlights. Lassen Sie sich mit einem Knopfdruck an ein Highlight erinnern oder programmieren Sie ebenso einfach die Aufnahme eines Highlights.

Zusätzlich sehen Sie in **Meine Inhalte**:





- In Ihrer Merkliste alle Titel, die Sie sich beim Durchsehen von Sky On Demand vorgemerkt haben. Damit behalten Sie leichter den Überblick über alle Ihre Wunschtitel.
- Je nach Qualität Ihrer Internetverbindung werden ggf. Sky On Demand Titel vorgeladen (siehe Schlechte Wiedergeräbequalität auf Sky On Demand). Diese vorgeladenen Titel finden Sie in Ihrer Ladeliste.

2.6.1 Ihre Lieblingssender selbst auswählen

In der Kategorie **Meine Lieblingssender** sind bereits 7 Sender von Sky voreingestellt. Sie haben die Möglichkeit, diese Sender entsprechend Ihrer persönlichen Vorlieben oder Ihres Abonnements auszuwählen und insgesamt bis zu 20 Lieblingssender einzurichten.

Hinweis Sie können alle Änderungen ohne Bedenken ausprobieren. Die Bedienungstipps am unteren Bildschirmrand zeigen Ihnen, wie Sie vorgehen können. Die Änderungen werden nur gespeichert, wenn Sie sie nach dem Verlassen der Bearbeitung speichern.

So gehen Sie vor:

1. Um die Senderliste zu bearbeiten, navigieren Sie in Sky Home zur Kategorie **Meine Lieblingssender** und drücken Sie die gelbe Taste .
2. Wenn Sie einen Lieblingssender in der Liste verschieben möchten, navigieren Sie direkt in der Liste der ausgewählten Lieblingssender zu dem Sender und drücken Sie die rote Taste . Verschieben Sie den Sender mit den Tasten /. Die Bedienungstipps am unteren Bildschirmrand zeigen Ihnen, wie Sie weiter vorgehen können.
3. Wenn Sie einen Lieblingssender aus der Liste entfernen möchten, navigieren Sie direkt in der Liste der ausgewählten Lieblingssender zu dem Sender und drücken Sie die Taste **C**. Die Bedienungstipps am unteren Bildschirmrand zeigen Ihnen, wie Sie weiter vorgehen können.
4. Wenn Sie einen neuen Lieblingssender hinzufügen oder einen Lieblingssender durch einen anderen ersetzen möchten, gehen Sie so vor:
 - ▷ Wählen Sie eine Kategorie z. B. **Alle Sky Sender** aus und drücken Sie **OK**.
 - ▷ Wählen Sie einen neuen Lieblingssender in der Senderübersicht aus und drücken Sie **OK**. Bereits ausgewählte Lieblingssender erkennen Sie an dem Symbol .
 - ▷ Die Bedienungstipps am unteren Bildschirmrand zeigen Ihnen, wie Sie weiter vorgehen können.

5. Um die Bearbeitung Ihrer Lieblingssender zu beenden, drücken Sie die Taste **↵**.
6. Um die Änderungen zu speichern, wählen Sie die Antwort **Ja**.

2.6.2 An Highlight erinnern lassen oder Highlight aufnehmen

Sie können sich auf Sky Home per Knopfdruck an Highlights erinnern lassen oder Aufnahmen ebenso einfach programmieren. Dazu gehen Sie folgendermaßen vor:

1. Wählen Sie die Kategorie **Tipps des Tages**.
2. Wählen Sie den gewünschten Titel.
3. Bestätigen Sie Ihre Auswahl mit **OK**.

Sie sehen Informationen zur Besetzung, unter **Wann & Wo** Starttermine und Senderinformationen und unter **Info** Kurzinformati-
onen.

Sie können nun:

- sich an diesen Titel erinnern lassen
- die Aufnahme für diesen Titel programmieren

Die Bedienungstipps am unteren Bildschirmrand zeigen Ihnen die Bedienungsmöglichkeiten.

2.6.3 Receiver ohne Sky Home starten

Sky Home ist so voreingestellt, dass die Anwendung nach dem Einschalten des Receivers automatisch startet. Möchten Sie Sky Home ausschließlich manuell starten, deaktivieren Sie diese Funktion ganz einfach unter **Einstellungen**.

1. Starten Sie Sky Home durch Drücken der grünen Taste **●**.
2. Um zu den **Einstellungen** zu gelangen, drücken Sie die Taste **C**.
3. Wählen Sie für **Mit Sky Home starten** die Option **Nein** und bestätigen Sie mit **OK**.

Der Receiver startet nun nach dem Einschalten ohne Sky Home.

Sie können natürlich jederzeit die grüne Taste  drücken, um Sky Home manuell zu starten.

2.7 Geführte Tour „Startklar für Sky“

Bei der ersten Inbetriebnahme des Receivers startet automatisch eine geführte Tour. Diese führt Sie in wenigen Schritten durch die wichtigsten Funktionen des Geräts.



Dank der Bedienungstipps am unteren Bildrand ist die Bedienung ein Kinderspiel. Probieren Sie es einfach aus.

Hinweis Haben Sie die Tour einmal beendet, wird Sie beim nächsten Receiverstart nicht wieder aufgerufen. Sie können die geführte Tour aber jederzeit wieder manuell starten.

1. Drücken Sie die Taste **Menü**.
2. Drücken Sie die Taste , um den Reiter **Extras** aufzurufen.
3. Navigieren Sie zum Eintrag **Startklar für Sky**.
4. Drücken Sie die Taste **OK**.

3 Grundlagen der Bedienung

3.1	Receiver einschalten.....	35
3.2	Receiver in Stand-by-Modus ausschalten.....	35
3.3	Lautstärke einstellen.....	35
3.4	Ihre Smartcard.....	35
3.5	Grundsätzliches zur Bedienung.....	36
3.6	Kanal auswählen.....	37
3.7	Auf den zuletzt geschauten Kanal umschalten.....	38
3.8	Bedeutung der Bildschirmsymbole.....	39
3.9	Digitaler Radioempfang.....	40

3.1 Receiver einschalten

Ihr Receiver hat keinen separaten Netzschalter.

- ▷ Drücken Sie auf Ihrer Fernbedienung oder an Ihrer Gerätefront die Taste .

Die Statusanzeige an der Gerätefront leuchtet grün.

3.2 Receiver in Stand-by-Modus ausschalten

- ▷ Drücken Sie auf Ihrer Fernbedienung oder an Ihrer Gerätefront die Taste .

Die Statusanzeige an der Gerätefront leuchtet rot. Der Receiver befindet sich im Stand-by-Modus oder im Energiesparmodus. Der Receiver ist aber noch in der Lage, die Programmdateien zu aktualisieren.

3.3 Lautstärke einstellen

Wenn Sie die Fernbedienung für die Bedienung Ihres Fernsehers programmiert haben, regeln Sie die Lautstärke standardmäßig über Ihren Fernseher.

- ▷ Drücken Sie die Taste **VOL+/-**.

Ein Lautstärkeregler am oberen Bildschirmrand zeigt Ihnen die Lautstärke grafisch an.

Hinweis Sie haben im Service-Menü die Möglichkeit, den Lautstärkeregler beim Lauter- bzw. Leiserstellen auszublenden (siehe Lautstärkeregler anzeigen).

3.4 Ihre Smartcard

Für die kontinuierliche Entschlüsselung abonniert Kanäle muss die Smartcard ständig im Kartenleser Ihres Receivers stecken.

Hinweis Die Smartcard entfernen Sie nur bei technischen Zwischenfällen und bei Beendigung Ihres Abonnements.

Beachten Sie die folgenden Hinweise zum sachgemäßen Umgang mit der Smartcard:

- Vermeiden Sie das Biegen oder Knicken der Smartcard.
- Schützen Sie die Smartcard vor Hitze und direktem Sonnenlicht.
- Vermeiden Sie den Kontakt mit Feuchtigkeit.
- Reinigen Sie die Smartcard ausschließlich mit einem weichen trockenen Tuch.
- Bewahren Sie die Smartcard stets außer Reichweite von Kindern und Haustieren auf.

3.5 Grundsätzliches zur Bedienung

Für die Bedienung stehen zur Verfügung:

- die Fernbedienung
- das Info-Menü
- der TV Guide bzw. EPG

Wann immer es sinnvoll und möglich ist, zeigen Ihnen Bedienungstipps am unteren Bildrand weitere Bedienungsmöglichkeiten. Dank dieser Bedienungstipps ist die Bedienung des Receivers kinderleicht.

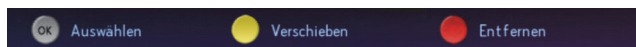

Hinweis In den Anleitungen ist, wenn möglich, die Bedienung mit der Fernbedienung beschrieben.

3.5.1 Service-Menü aufrufen

Im Service-Menü können Sie die Einstellungen Ihres Receivers verändern.

1. Drücken Sie die Taste **MENÜ**.
2. Drücken Sie die Taste **OK**.

3.5.2 Navigieren

Navigieren heißt, Sie verändern die Position auf dem Bildschirm.

- ▷ Benutzen Sie die Richtungstasten auf der Fernbedienung bzw. die Pfeilsymbole im Info-Menü oder im EPG.

3.5.3 Funktion wählen

1. Navigieren Sie an die gewünschte Stelle.
2. Drücken Sie auf der Fernbedienung die Taste **OK**.

3.5.4 Einen Bedienschritt zurück

- ▷ Drücken Sie die Taste  kurz.

3.5.5 Anzeige beenden



- ▷ Drücken Sie die Taste  lange.

3.6 Kanal auswählen

Sie haben verschiedene Möglichkeiten, den Kanal zu wählen. Die Bedienschritte sind im Fernseh- und Radiomodus identisch.



3.6.1 Kanalliste anzeigen

Sie können, während Sie eine Sendung sehen, jederzeit die Kanalliste anzeigen.

- ▷ Drücken Sie die Tasten /.

Sie sehen die Kanalliste und eine kurze Programminformation

Hinweis Um die Liste der angezeigten Kanäle schneller durchsehen zu können, können Sie Optionskanäle wie z. B. Sky Sport 2-11 einklappen. Navigieren Sie dazu auf einen der Optionskanäle und drücken Sie die Taste **ZOOM**. Ausklappen können Sie die Optionskanäle durch erneutes Drücken der Taste **ZOOM**.

Optionskanäle, die Sie einklappen können, erkennen Sie an dem Symbol  hinter dem Sendernamen. Das Symbol  zeigt an, hier können Sie Optionskanäle ausklappen.

3.6.2 Kanal in der Kanalliste auswählen

1. Zeigen Sie die Kanalliste an.
2. Navigieren Sie auf den gewünschten Kanal.
3. Bestätigen Sie die Auswahl mit der Taste **OK**.

Hinweis Mit den Tasten **PROG +/-** können Sie in der Kanalliste jeweils fünf Einträge vor- oder zurückspringen.

3.6.3 In der Kanalliste springen

- ▷ Drücken Sie die Taste **PROG +/-**

Sie springen in der Kanalliste jeweils fünf Einträge vor- bzw. zurück.

3.6.4 Kanal mit Zifferntasten auswählen

- ▷ Geben Sie den gewünschten Kanal über die Zifferntasten ein.

Beispiel: Für den Kanal **300** geben Sie hintereinander die Ziffern 3 0 0 ein.

3.6.5 Einen Kanal vor- oder zurückschalten

- ▷ Drücken Sie die Taste **PROG +/-**.

3.7 Auf den zuletzt geschauten Kanal umschalten

- ▷ Drücken Sie kurz die Taste , um zwischen dem aktuellen und dem davor ausgewählten Kanal hin- und herzuschalten.

3.8 Bedeutung der Bildschirmsymbole

Diese Symbole werden in den Bildschirmmenüs verwendet, um Ihnen weitere Informationen zu ausgewählten Sendungen anzuzeigen.

Interaktive Inhalte



Zeigt an, dass dieser Kanal interaktive Inhalte bietet. Um die interaktiven Inhalte zu nutzen, drücken Sie die Taste **iTV**.

Erinnerung



Zeigt an, dass Sie an diese Sendung ca. 3 Minuten vor der Startzeit durch eine Bildschirmanzeige erinnert werden wollten.

Jugendschutz-Vorsperre



Zeigt an, dass diese Sendung nicht für Kinder und Jugendliche geeignet ist. Zum Ansehen ist die Eingabe der Jugendschutz-PIN erforderlich.

Mehrsprachig



Zeigt an, dass diese Sendung in verschiedenen Sprachen ausgestrahlt wird. Sie ändern den Audiokanal im Info-Menü.

Serie



Zeigt an, dass diese Sendung eine Folge einer Serie ist. Bei einer Aufnahme können Sie nur diese eine Folge oder alle Folgen dieser Serie aufnehmen.

Dolby Digital



Zeigt an, dass diese Sendung in Dolby Digital ausgestrahlt wird. Sie ändern die Audioausgabe im Info-Menü.

Stereo



Zeigt an, dass diese Sendung in Stereo ausgestrahlt wird.

16:9

16:9

Zeigt an, dass diese Sendung im Bildformat 16:9 ausgestrahlt wird. Sie ändern die Darstellung des Bildformats im Service-Menü.

Erstausstrahlung

1

Zeigt an, dass diese Sendung zum ersten Mal ausgestrahlt wird.

Letzte Ausstrahlung

!

Zeigt an, dass diese Sendung zum letzten Mal ausgestrahlt wird.

Wiederholung



Zeigt an, dass diese Sendung zu einem späteren Zeitpunkt wiederholt ausgestrahlt wird. Informationen dazu entnehmen Sie Ihrer Programmzeitschrift oder dem Elektronischen Programm Guide.

3.9 Digitaler Radioempfang

Mit Ihrem Receiver können Sie digitales Radio empfangen. Im Radiomodus stehen folgende Funktionen im Info-Menü zur Verfügung:

- Programminformationen anzeigen
- Sendung aufnehmen
- Radio-Kanalliste anzeigen
- Radio-Kanäle nach Alphabet oder Kategorie sortieren
- Favoriten bearbeiten
- Kanal sperren und entsperren

3.9.1 Radio/Fernsehen umschalten

1. Drücken Sie die Taste **iTV** auf der Fernbedienung.
2. Wählen Sie die Funktion **TV/Radio**.
3. Bestätigen Sie mit **OK**.

Hinweis Alternativ können Sie auch durch Drücken der Taste **TV/Radio** an der Gerätefront des Receivers zwischen Fernseh- und Radiomodus umschalten.

4 Kanal/Sendungen suchen und Favoriten bearbeiten

4.1	Kanal gezielt finden.....	43
4.2	HD-Sendungen oder andere Kategorien auswählen	43
4.3	Favoriten bearbeiten	44
4.4	Prompt die richtige Sendung finden.....	49
4.5	Programminformationen anzeigen.....	50

4.1 Kanal gezielt finden

Sie können die Kanäle in der Kanalliste in alphabetischer Reihenfolge sortieren, um bestimmte Kanäle schneller zu finden.



1. Zeigen Sie die Kanalliste an.
2. Drücken Sie die Taste ◀, um die Einstellung **Alphabet** auszuwählen.
3. Navigieren Sie zum gewünschten Bereich des Alphabets.
4. Drücken Sie die Taste **OK**.

Die Kanäle werden entsprechend Ihrer Auswahl in der Kanalliste angezeigt.

4.2 HD-Sendungen oder andere Kategorien auswählen

Die Sortierung der Senderliste nach vorgegebenen **Kategorien** hilft Ihnen, Sender eines bestimmten Genres schneller zu finden.

1. Zeigen Sie die Kanalliste an.
2. Drücken Sie die Taste ◀, um die Einstellung **Kategorie** auszuwählen.
3. Wählen Sie eine Kategorie aus.
4. Drücken Sie die Taste **OK**.

Die Kanäle werden entsprechend Ihrer Auswahl in der Kanalliste angezeigt.

4.3 Favoriten bearbeiten

Die Favoritenliste umfasst die Kanalplätze 1-99. In diesem Bereich der Kanalliste können Sie bevorzugte Fernsehkanäle in beliebiger Reihenfolge hinzufügen, anordnen oder löschen.

Zu Beginn bietet Ihnen Sky eine vorkonfigurierte Favoritenliste als Muster an, die Sie später Ihren Wünschen manuell anpassen können. Sie können Ihre Änderungen jederzeit zurücknehmen, indem Sie die Liste auf die Vorkonfiguration zurücksetzen (siehe Favoriten bearbeiten).

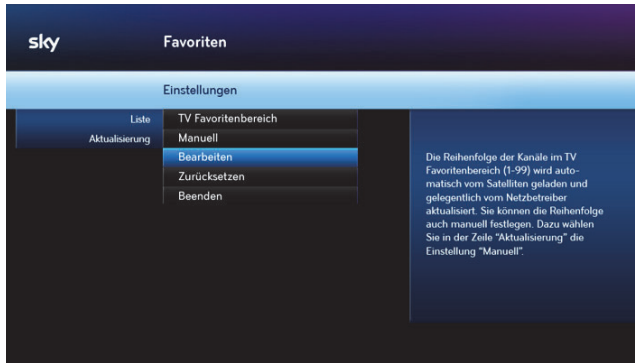

1. Drücken Sie die Taste **MENÜ**.
2. Wählen Sie die Funktion **Favoriten**.
3. Navigieren Sie auf **Liste**.
4. Wählen Sie mit den Tasten ◀▶ den Favoritenbereich, den Sie bearbeiten möchten.
5. Navigieren Sie auf **Aktualisierung**.
6. Wählen Sie mit den Tasten ◀▶ die Einstellung **Manuell**.
Die Kanäle 1-99 werden nicht mehr automatisch aktualisiert.
7. Wählen Sie die Funktion **Bearbeiten**.

4.3.1 Favoriten hinzufügen

Hinweis Falls Sie die Bearbeitung des Favoritenbereichs über die Taste **Sky** verlassen, werden Ihre Änderungen nicht gespeichert.



1. Um einen Kanal auszuwählen, navigieren Sie in der Liste **TV Sender (Ab 100)/Radio Sender (Ab 100)** auf einen Kanal, den Sie in den Favoritenbereich einfügen möchten und drücken Sie die Taste **OK**.
Um weitere Kanäle auszuwählen, wiederholen Sie diesen Schritt beliebig oft.
2. Um die ausgewählten Kanäle zu verschieben, drücken Sie die gelbe Taste **●**.
Die ausgewählten Kanäle werden im Favoritenbereich automatisch an der nächsten freien Stelle eingefügt. Sie können sie dann noch beliebig verschieben.

Sie können später die Änderungen verwerfen oder speichern.

4.3.2 Favoriten verschieben

Wenn Sie die automatische Aktualisierung nicht deaktiviert haben (siehe Favoriten bearbeiten), wird die Reihenfolge der Kanäle in der vorkonfigurierten Favoritenliste (Kanalplätze 1–99) automatisch geladen und gelegentlich aktualisiert.

Hinweis Falls Sie die Bearbeitung des Favoritenbereichs über die Taste **Sky** verlassen, werden Ihre Änderungen nicht gespeichert.



1. Wählen Sie die Funktion **Verschieben/Entfernen**.
2. Um einen Kanal auszuwählen, navigieren Sie in der Liste **TV Favoritenbereich (1-99)/Radio Favoritenbereich (1-99)** auf den Kanal, den Sie verschieben möchten und drücken Sie die Taste **OK**.
Um weitere Kanäle auszuwählen, wiederholen Sie diesen Schritt beliebig oft.
3. Um die ausgewählten Kanäle zu verschieben, drücken Sie die gelbe Taste **●**.
4. Navigieren Sie zu der Position, zu der die ausgewählten Kanäle verschoben werden sollen.
5. Drücken sie die Taste **OK**.

Sie können später die Änderungen verwerfen oder speichern.

4.3.3 Favoriten entfernen

Hinweis Falls Sie die Bearbeitung des Favoritenbereichs über die Taste **Sky** verlassen, werden Ihre Änderungen nicht gespeichert.



1. Wählen Sie die Funktion **Verschieben/Entfernen**.
2. Um einen Kanal auszuwählen, navigieren Sie in der Liste **TV Favoritenbereich (1-99)/Radio Favoritenbereich (1-99)** auf den Kanal, den Sie aus dem Favoritenbereich entfernen möchten und drücken Sie die Taste **OK**.

Um weitere Kanäle auszuwählen, wiederholen Sie diesen Schritt beliebig oft.

3. Um die ausgewählten Kanäle aus dem Favoritenbereich zu entfernen, drücken Sie die rote Taste **●**.

Der Kanal wird sofort aus dem Favoritenbereich entfernt.

Sie können später die Änderungen verwerfen oder speichern.

4.3.4 Bearbeitung des Favoritenbereichs abschließen

1. Drücken Sie die Taste **↵**.
 - ▷ Um die Änderungen zu speichern, drücken Sie die Taste **OK**.
 - ▷ Um die Änderungen zu verwerfen, wählen Sie die Funktion **Verwerfen**.
2. Ändern Sie gegebenenfalls die Einstellung für die Aktualisierung der Favoriten wieder auf **Automatisch**.
3. Wählen Sie die Funktion **Beenden**.

4.3.5 Favoriten zurücksetzen

Zu Beginn bietet Ihnen Sky eine vorkonfigurierte Favoritenliste als Muster an, die Sie später Ihren Wünschen manuell anpassen können. Sie können Ihre Änderungen jederzeit zurücknehmen, indem Sie die Liste auf die Vorkonfiguration zurücksetzen.

1. Drücken Sie die Taste **MENÜ**.
2. Wählen Sie die Funktion **Favoriten**.
3. Navigieren Sie auf **Liste**.
4. Wählen Sie mit den Tasten **◀▶** den Favoritenbereich, den Sie bearbeiten möchten.
5. Wählen Sie die Funktion **Zurücksetzen**.

Diese Funktion wird nur angezeigt, wenn die Favoritenliste nicht automatisch aktualisiert wird.
6. Bestätigen Sie noch einmal mit **Zurücksetzen**.

4.4 Prompt die richtige Sendung finden

4.4.1 Suchergebnisse anzeigen

Die Anzahl der Ergebnisse wird nach einem Suchschritt angezeigt. Somit haben Sie die Möglichkeit, die Suche nach jedem Suchschritt anzuhalten oder weiter einzugrenzen.

- ▷ Drücken Sie die Taste **OK**.
Die Ergebnisse werden aufgelistet,

4.4.2 Sendung nach Zeitangabe suchen

1. Drücken Sie die Taste **SUCHE**.
2. Wählen Sie mit den Tasten ◀▶ die gewünschte Zeit.
Die Option **Andere Tage** bietet weitere Zeitkonfigurationen an.

4.4.3 Sendung nach Genre suchen

1. Nach erfolgter Suche nach Zeitangabe wählen Sie die Funktion **Genre**.
2. Wählen Sie mit den Tasten ◀▶ die gewünschte Genre.

4.4.4 Sendungen eines Kanals suchen

1. Nach erfolgter Suche nach Zeitangabe wählen Sie die Funktion **Sender**.
2. Wählen Sie mit den Tasten ◀▶ den gewünschten Kanal.

4.4.5 Sendung auswählen

- ▷ Navigieren Sie zu der gewünschten Sendung.
Wenn die Sendung bereits läuft, schaltet der Receiver auf den ausgewählten Programmplatz.
Wenn die ausgewählte Sendung erst später beginnt, sehen Sie ausführliche Programminformationen.

4.5 Programminformationen anzeigen

Sie haben die Möglichkeit, sich Programminformationen über die laufende Sendung oder über zukünftige Sendungen auf einem eingeschalteten Kanal anzuzeigen.

Hinweis Sie können sich Programminformationen auch im Elektronischen Programm Guide anzeigen lassen.

4.5.1 Kurze Info anzeigen

- ▷ Drücken Sie die Taste **OK**.
Sie sehen kurze Programminformationen zur laufenden Sendung und eine Liste der folgenden Sendungen.

4.5.2 Ausführliche Info zur aktuellen Sendung anzeigen

- ▷ Drücken Sie die Taste ► oder **INFO**.

4.5.3 Info zu nachfolgenden Sendungen anzeigen

1. Navigieren Sie in der Liste der nachfolgenden Sendungen auf eine Sendung.
2. Drücken Sie die Taste ► oder **INFO**.

4.5.4 Programminformationen schließen

- ▷ Drücken Sie die Taste **sky**.

5 Laufende Sendungen anhalten und zurückspulen

5.1	Sendung anhalten und zeitversetzt wiedergeben	52
5.2	Schneller Vor- und Rücklauf.....	52
5.3	Bilder in Zeitlupe wiedergeben.....	53
5.4	Pausierte Sendung dauerhaft speichern	54
5.5	Time-Shift-Hinweis aktivieren oder deaktivieren.....	54

5.1 Sendung anhalten und zeitversetzt wiedergeben

Ihr Receiver speichert automatisch bis zu 90 Minuten der eingeschalteten Sendung vorübergehend auf der integrierten Festplatte. Sie können im TV-Modus die aktuelle Live-Sendung anhalten (Time-Shift), zu einem beliebigen Zeitpunkt fortsetzen sowie einen schnellen Vor- und Rücklauf durchführen.

1. Drücken Sie im TV-Modus die Taste **▶||**.
Die Sendung pausiert.
2. Um innerhalb des bereits aufgenommenen Teils der Sendung (blauer Balken) die Wiedergabe an einer beliebigen Stelle zu wiederholen oder fortzusetzen, drücken Sie die Tasten **◀◀** oder **▶▶**.
3. Um die Wiedergabe der Sendung fortzusetzen, drücken Sie erneut die Taste **▶||**.
4. Um die Time-Shift-Funktion zu beenden und zum Live-Bild zurückzukehren, drücken Sie die Taste **■**.

Hinweis Wenn Sie eine Sendung gerade zeitversetzt sehen und Sie zum Beispiel den Sender wechseln wollen, wird ein Hinweis eingeblendet (Voreinstellung). Sie werden gebeten, zu bestätigen, dass Sie damit die Time-Shift-Funktion beenden möchten. Sie können dann entweder zum neuen Sender wechseln oder auf dem alten Sender weiter zeitversetzt fernsehen. Sie können diesen Hinweis generell deaktivieren (siehe Time-Shift-Hinweis aktivieren oder deaktivieren).

5.2 Schneller Vor- und Rücklauf

Nutzen Sie den schnellen Vor- und Rücklauf im Wiedergabe-Modus, um an eine beliebige Stelle einer Aufnahme zu gelangen. Im TV-Modus steht der schnelle Rücklauf bis zum Zeitpunkt des Einschaltens oder des letzten Kanalwechsels zur Verfügung, jedoch nicht länger als 90 Minuten. Ein Bildschirmhinweis erscheint, wenn der Start oder Endpunkt einer Aufnahme erreicht ist.

5.2.1 Schnell, schneller, am schnellsten vor- und zurückspulen

1. Drücken Sie im Wiedergabe-Modus die Taste ►► (Vorlauf) bzw. ◀◀ (Rücklauf).
2. Um die Vor- bzw. Rücklauf-Geschwindigkeit zu erhöhen, drücken Sie die jeweilige Taste wie folgt:
 - ▷ 2 Mal für doppelte Geschwindigkeit
 - ▷ 6 Mal für sechsfache Geschwindigkeit
 - ▷ 12 Mal für zwölffache Geschwindigkeit
 - ▷ 30 Mal für dreißigfache Geschwindigkeit
3. Um die Wiedergabe in normaler Geschwindigkeit fortzusetzen, drücken Sie die Taste ►||.

5.2.2 Skip-Funktion aufrufen

Die Skip-Funktion ermöglicht Ihnen, in 30-Sekunden-Schritten durch die Sendung zu springen.

1. Drücken Sie die Taste **OK** so lange, bis die Pfeilsymbole erscheinen.
2. Springen Sie mit den Tasten ◀► in 30-Sekunden-Schritten durch die Sendung, bis Sie an der gewünschten Stelle sind.

5.3 Bilder in Zeitlupe wiedergeben

Sie können die Zeitlupenwiedergabe nutzen, um TV-Bilder verlangsamt darzustellen. Diese Funktion steht im Wiedergabe-Modus und im TV-Modus zur Verfügung.

1. Schalten Sie auf einen beliebigen Kanal oder starten Sie die Wiedergabe einer beliebigen Aufnahme.
2. Um die Sendung in Zeitlupe wiederzugeben, drücken Sie die Taste ►|| lange.
3. Um die Sendung in normaler Geschwindigkeit wiederzugeben, drücken Sie erneut die Taste ►|| lange.

5.4 Pausierte Sendung dauerhaft speichern

Sollte eine Unterbrechung einmal länger dauern oder Sie möchten die pausierte Sendung später in Ruhe ansehen - kein Problem.

1. Drücken Sie die Taste **REC**, während die Sendung pausiert.
2. Navigieren Sie auf die Zeitpunkt, wann die Aufnahme enden soll.
3. Drücken Sie die Taste **OK**.



Die pausierte Sendung wird nun dauerhaft im Archiv gespeichert und kann jederzeit wiedergegeben werden.

Sie erkennen eine Sendung, die momentan aufgenommen wird, an dem Symbol  in der Programminformation.

5.5 Time-Shift-Hinweis aktivieren oder deaktivieren

Wenn Sie eine Sendung gerade zeitversetzt sehen und Sie zum Beispiel den Sender wechseln wollen, wird ein Hinweis eingeblendet (Voreinstellung). Sie werden gebeten, zu bestätigen, dass Sie damit die Time-Shift-Funktion beenden möchten. Sie können dann entweder zum neuen Sender wechseln oder auf dem alten Sender weiter zeitversetzt fernsehen.

Im **Service-Menü** können Sie diesen Hinweis generell aktivieren oder deaktivieren.

1. Wählen Sie im **Service-Menü** die Funktion **Aufnahme Einstellungen**.
2. Navigieren Sie auf **Time-Shift-Hinweis**.
3. Wählen Sie mit den Tasten   die gewünschte Einstellung:
 - ▷ Um den Time-Shift-Hinweis immer anzuzeigen, wählen Sie **Aktiviert**.
 - ▷ Um den Time-Shift-Hinweis nie anzuzeigen, wählen Sie **Deaktiviert**.
4. Wählen Sie die Funktion **Speichern**.

6 Inhalte aufnehmen

6.1	Laufende Sendung sofort aufnehmen	56
6.2	Aufnahme für Sendung oder ganze Serie planen.....	56
6.3	Unterwegs Aufnahmen planen.....	58
6.4	Aufnahme manuell programmieren.....	59
6.5	Aufnahme ändern	60
6.6	Laufende Aufnahme beenden	61
6.7	Geplante Aufnahme entfernen.....	62
6.8	Aufnahme löschen (in Papierkorb verschieben).....	62
6.9	Alle Aufnahmen löschen (in Papierkorb verschieben).....	63
6.10	Gelöschte Aufnahmen wiederherstellen oder endgültig löschen.....	64
6.11	„Automatisches Löschen“ aktivieren.....	65
6.12	Aufnahme zum automatischen Löschen freigeben.....	66
6.13	Radiosendungen aufnehmen	67
6.14	Vorlauf- und Nachlaufzeiten von Aufnahmen generell ändern.....	67
6.15	Hinweise zu zeitlichen Konflikten bei Aufnahmen	68
6.16	Festplatte formatieren.....	69

6.1 Laufende Sendung sofort aufnehmen



1. Schalten Sie auf den Kanal, auf dem Sie eine Sendung aufnehmen möchten.
2. Drücken Sie die Taste **REC**.
3. Navigieren Sie auf den Zeitpunkt, wann die Aufnahme enden soll.
Verwenden Sie alternativ die Zifferntasten, um die Zeit manuell festzulegen.
4. Drücken Sie die Taste **OK**.

Sie erkennen eine Sendung, die momentan aufgenommen wird, an dem Symbol **REC** in der Programminformation.

6.2 Aufnahme für Sendung oder ganze Serie planen

Sie können eine zukünftige Sendung über die Programminformation im Info-Menü, die Suchfunktion oder den Elektronischen Programm Guide auswählen und dafür eine Aufnahme auf der Festplatte planen.

Die Möglichkeit zur Aufnahme kompletter Serien ist abhängig vom eingeschalteten Sender und der Bereitstellung entsprechender Daten durch den Programmanbieter.



1. Wählen Sie im Info-Menü eine zukünftige Sendung und drücken Sie **REC**.
 - ▷ Wenn es sich bei der ausgewählten Sendung um eine Folge einer Serie handelt und die Serienaufnahme verfügbar ist, wählen Sie entweder die Funktion **Nur diese Folge aufnehmen** oder die Funktion **Alle Folgen aufnehmen**.
 - ▷ Wenn es sich bei der ausgewählten Sendung um eine Folge einer Serie handelt und die Serienaufnahme nicht verfügbar ist, wählen Sie die Funktion **Aufnahme manuell programmieren**, um dennoch alle Folgen dieser Serie aufzunehmen.
2. Drücken Sie die Taste **OK**.

Für die Sendung bzw. die Serie ist nun eine Aufnahme eingeplant und mit dem Symbol **●** gekennzeichnet.

Hinweis Die Serienaufnahme steht derzeit nur für die Sender aus Ihren Sky Paketen zur Verfügung.

6.3 Unterwegs Aufnahmen planen

Mit Mobile Record können Sie Aufnahmen auf Ihre heimischen Festplatte auch von mobilen Endgeräten aus planen.

Voraussetzungen für die Nutzung von Mobile Record sind:

- Computer oder mobiles Endgerät mit Internetverbindung zu skygo.de
- Alternativ die Sky Go App
- Betriebsbereiter Sky+ Festplattenreceiver mit eingesteckter Smartcard

So planen Sie eine Aufnahme mit Sky Go:

1. Loggen Sie sich mit Ihren Zugangsdaten auf **Sky Go** ein.
2. Öffnen Sie anschließend den mobilen **Sky Guide**.
3. Wählen Sie eine Sendung, die aufgenommen werden soll und drücken Sie die Schaltfläche **REC**

Ihr Receiver empfängt nun über das Antennensignal die Anweisung, die Sendung automatisch aufzuzeichnen.

Hinweis Für Aufnahmen innerhalb der nächsten 24 Stunden sollte sich der Receiver nicht im dauerhaften Energiesparmodus befinden, um die Anforderung für das Mobile Record empfangen zu können (siehe Noch mehr Energie sparen und Startzeit anpassen).

6.4 Aufnahme manuell programmieren

Wenn Sie eine Aufnahme manuell programmieren, können Sie Start- und Endzeitpunkt sowie Wiederholungen für eine Aufnahme festlegen.

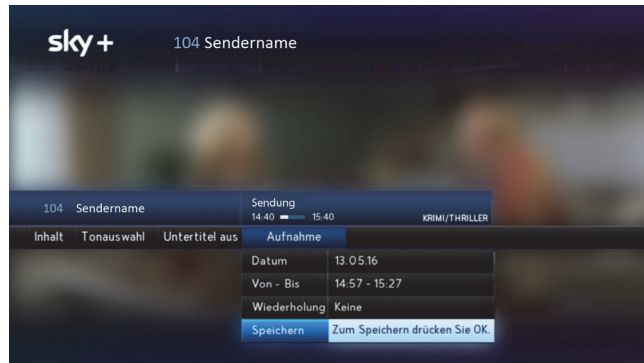

1. Schalten Sie auf einen Sender, auf dem Sie manuell eine Aufnahme programmieren möchten.
2. Navigieren Sie im Info-Menü mit der Taste ► auf **Aufnahme**.
3. Wählen Sie mit der Taste ▼ die Einstellung **Aufnahme manuell programmieren** und drücken Sie **OK**.
4. Geben Sie mit den Zifferntasten nacheinander folgende Parameter ein und bestätigen Sie die jeweiligen Eingaben mit **OK**:
 - ▷ **Datum**, wann die Aufnahme starten soll
 - ▷ **Von - Bis**, Uhrzeit, wann die Aufnahme starten und enden soll
5. Wählen Sie bei Serien mit den Tasten ◀▶ in der Zeile **Wiederholung**, ob die Aufnahme zu bestimmten Zeiten wiederholt werden soll und bestätigen Sie mit **OK**.
6. Um die manuelle Programmierung zu speichern, drücken Sie nochmals **OK**.

Sie erkennen eine Sendung, für die eine Aufnahme geplant ist, an dem Symbol ● in der Programminformation.

6.5 Aufnahme ändern

Selbstverständlich können Sie Start- und Endzeiten usw. von geplanten Aufnahmen ändern.



1. Drücken Sie die Taste **ARCHIV**.
2. Um geplante Aufnahmen anzuzeigen, drücken Sie die gelbe Taste **●**.
3. Navigieren Sie auf die Aufnahme, die Sie ändern möchten.
4. Navigieren Sie mit der Taste **▶** auf **Ändern** und drücken Sie **OK**.
5. Geben Sie mit den Zifferntasten nacheinander folgende Parameter ein und bestätigen Sie die jeweiligen Eingaben mit **OK**:
 - ▷ **Datum**, wann die Aufnahme starten soll
 - ▷ **Von - Bis**, Uhrzeit, wann die Aufnahme starten und enden soll
6. Um einen anderen Sender zu wählen, drücken Sie die Taste **▶**. Bestätigen Sie Ihre Wahl mit **OK**.
7. Wählen Sie bei Serien mit den Tasten **◀▶** in der Zeile **Wiederholung**, ob die Aufnahme zu bestimmten Zeiten wiederholt werden soll und bestätigen Sie mit **OK**.
8. Um die Änderungen zu speichern, drücken Sie nochmals **OK**.

6.6 Laufende Aufnahme beenden

Sie können laufende Aufnahmen auf verschiedene Arten beenden. Wenn Sie eine Sendung ansehen und kurzfristig entscheiden sie gleichzeitig aufnehmen zu wollen (dazu die Taste **REC** drücken), können Sie z. B. am Ende der Sendung einfach die Aufnahme beenden, indem Sie noch einmal die Taste **REC** betätigen.

Sie können eine Aufnahme bzw. Serienaufnahme auch im Archiv beenden.

1. Drücken Sie die Taste **ARCHIV**.



Sie erkennen eine Sendung, die momentan aufgenommen wird, an dem Symbol  in der Programminformation.

Sie erkennen eine Serie, für die eine Aufnahme geplant ist, an dem Symbol  in der Programminformation.

2. Wenn Sie eine einzelne laufende Aufnahme beenden wollen, gehen Sie so vor:

- ▷ Navigieren Sie auf die Aufnahme.
- ▷ Navigieren Sie mit der Taste  auf **Aufnahme beenden**.
- ▷ Bestätigen Sie die Aktion mit **OK**.

3. Wenn Sie eine Serienaufnahme ganz oder teilweise beenden wollen, gehen Sie so vor:

- ▷ Navigieren Sie auf die Serienaufnahme und mit der Taste  auf eine Episode.
- ▷ Navigieren Sie weiter mit der Taste  auf **Aufnahme** und wählen Sie eine der Optionen.

Beenden: Um nur diese laufende Aufnahme einer Folge sofort zu beenden. Die Serienaufnahme bleibt bestehen.

Nur diese Folge aufnehmen: Um die Serienaufnahme zu beenden und diese Folge noch aufzunehmen.

Beenden/Serienaufnahme löschen: Um die laufende Aufnahme einer Folge und die Serienaufnahme sofort zu beenden.

4. Bestätigen Sie die Aktion mit **OK**.

Eine unvollständige Aufnahme erkennen Sie an dem Symbol .

6.7 Geplante Aufnahme entfernen

Sie können eine geplante Aufnahme entfernen.

1. Drücken Sie die Taste **ARCHIV**.
2. Um geplante Aufnahmen anzuzeigen, drücken Sie die gelbe Taste .

Sie erkennen eine Sendung, für die eine Aufnahme geplant ist, an dem Symbol  in der Programminformation.

Sie erkennen eine Serie, für die eine Aufnahme geplant ist, an dem Symbol  in der Programminformation.

3. Navigieren Sie auf die Aufnahme, die Sie entfernen möchten.
4. Drücken Sie die Taste **C** und bestätigen Sie mit **OK**.

6.8 Aufnahme löschen (in Papierkorb verschieben)

Aufnahmen, die Sie nicht mehr benötigen, können Sie löschen. Um versehentlich gelöschte Aufnahmen wiederherstellen zu können, werden die Aufnahmen nicht sofort von der Festplatte entfernt, sondern vorerst in den „Papierkorb“ verschoben.

Wie Sie den Papierkorb anzeigen und Aufnahmen wiederherstellen oder endgültig löschen, lesen Sie in Gelöschte Aufnahmen wiederherstellen oder endgültig löschen.

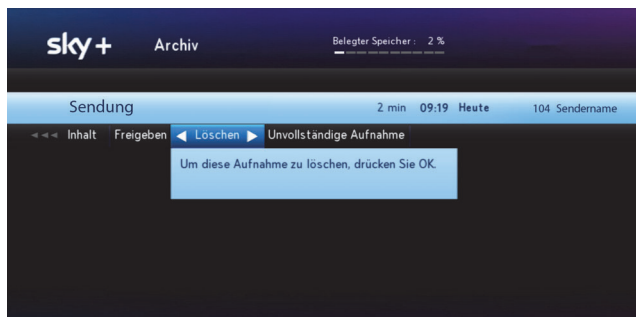

Um eine Aufnahme zu löschen, gehen Sie so vor:

1. Drücken Sie die Taste **ARCHIV**.

2. Um alle Folgen einer Serie zu löschen, navigieren Sie zuerst auf die Serie und drücken dann die Taste **C**. Bestätigen Sie mit **OK**.
3. Um eine Folge einer Serie zu löschen, navigieren Sie zuerst auf die Serie und drücken dann die Taste **►**.
4. Um die Aufnahme einer Sendung/Folge zu löschen, navigieren Sie auf die entsprechende Aufnahme und drücken die Taste **C**.

Sie finden die Aufnahme(n) jetzt im Papierkorb.

6.9 Alle Aufnahmen löschen (in Papierkorb verschieben)

Aufnahmen, die Sie nicht mehr benötigen, können Sie löschen. Um versehentlich gelöschte Aufnahmen wiederherstellen zu können, werden die Aufnahmen nicht sofort von der Festplatte entfernt, sondern vorerst in den „Papierkorb“ verschoben.

Wie Sie den Papierkorb anzeigen und Aufnahmen wiederherstellen oder endgültig löschen, lesen Sie in Gelöschte Aufnahmen wiederherstellen oder endgültig löschen.

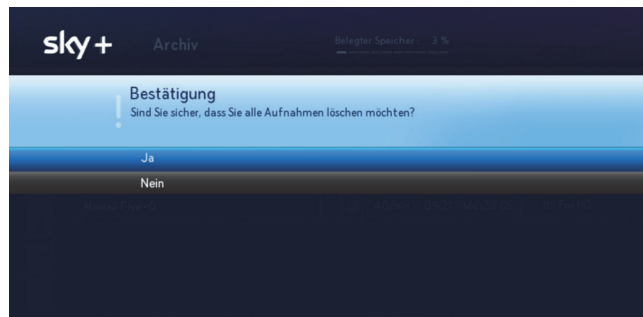

Um alle Aufnahmen zu löschen, gehen Sie so vor:

1. Drücken Sie die Taste **ARCHIV**.
2. Um alle Aufnahmen zu löschen, drücken Sie die rote Taste **●**.
3. Navigieren Sie auf die Antwort **Ja** und bestätigen Sie mit **OK**.

6.10 Gelöschte Aufnahmen wiederherstellen oder endgültig löschen

Aufnahmen werden nicht sofort von der Festplatte entfernt, sondern vorerst in den „Papierkorb“ verschoben.

Daher können Sie versehentlich gelöschte Aufnahmen einfach wiederherstellen. Nicht mehr benötigte Aufnahmen können Sie im Papierkorb endgültig löschen.

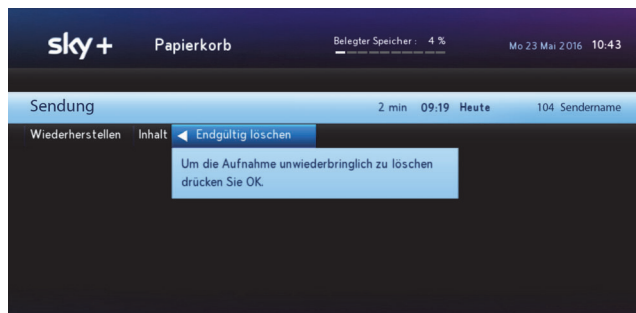

Um den Papierkorb anzuzeigen und Aufnahmen wiederherzustellen oder endgültig zu löschen, gehen Sie so vor:

1. Um eine Liste der aufgenommenen Sendungen anzuzeigen, drücken Sie die Taste **ARCHIV**.
2. Um zum Papierkorb zu gelangen, drücken Sie noch einmal die Taste **ARCHIV**.
3. Um alle Aufnahmen endgültig zu löschen, drücken Sie die rote Taste **●** und wählen die Antwort **Ja**.
4. Um einzelne Aufnahmen wiederherzustellen oder endgültig zu löschen, navigieren Sie auf die Aufnahme.
 - ▷ Wenn Sie diese Aufnahme wiederherstellen möchten, navigieren Sie mit der Taste **▶** auf **Wiederherstellen**.
 - ▷ Wenn Sie diese Aufnahme endgültig löschen möchten, navigieren Sie mit der Taste **▶** auf **Endgültig löschen**.
5. Bestätigen Sie Ihre Auswahl mit **OK**.

6.11 „Automatisches Löschen“ aktivieren

Die Funktion „Automatisches Löschen“ hilft Ihnen den Speicherplatz auf Ihrer Festplatte zu verwalten.

Wenn die Festplattenkapazität ausgeschöpft ist, kann so der Receiver nicht mehr benötigte und von Ihnen freigegebene Aufnahmen automatisch löschen, um neue Inhalte bzw. Aufnahmen auf die Festplatte zu speichern.

Hinweis Wenn Sie möchten, dass bestimmte Aufnahmen bei Bedarf vom Receiver automatisch gelöscht werden, müssen Sie einmalig diese Funktion im **Service-Menü** aktivieren und jede nicht mehr benötigte Aufnahme einzeln für den automatischen Löschvorgang freigeben (siehe Aufnahme zum automatischen Löschen freigeben).

Um die Funktion „Automatisches Löschen“ zu aktivieren, gehen Sie so vor:

1. Wählen Sie im Service-Menü die Funktion **Aufnahme-Einstellungen**.
2. Navigieren Sie auf **Automatisch löschen**.
3. Wählen Sie mit den Tasten ◀▶, wie die Funktion ausgeführt werden soll:
 - ▷ Um freigegebene Aufnahmen automatisch zu löschen, wählen Sie die Einstellung **Ja**.
Wenn der Receiver im Stand-by-Modus ist, werden alle freigegebenen Aufnahmen automatisch gelöscht.
Wenn der Receiver im Betrieb ist, wird in einem Bildschirmhinweis das automatische Löschen von Aufnahmen angekündigt. Sie können ggf. den Löschvorgang abbrechen.
 - ▷ Um Aufnahmen dauerhaft zu sichern, wählen Sie die Einstellung **Nein**.
Sobald die Festplattenkapazität ausgeschöpft ist, erscheint ein Bildschirmhinweis.

Wenn Sie darauf nicht reagieren, wird keine Aufnahme gelöscht, aber es können auch keine neuen Inhalte bzw. Aufnahmen auf die Festplatte gespeichert werden. Eine laufende Aufnahme schlägt dann ggf. fehl.

4. Wählen Sie die Funktion **Speichern**.

6.12 Aufnahme zum automatischen Löschen freigeben

Damit der Receiver von Ihnen nicht mehr benötigte Aufnahmen automatisch löschen kann, wenn die Festplattenkapazität ausgeschöpft ist, müssen Sie zuvor im **Service-Menü** bei den **Aufnahme-Einstellungen** das automatische Löschen zulassen (siehe „Automatisches Löschen“ aktivieren) und dann jede nicht mehr benötigte Aufnahme einzeln freigeben.

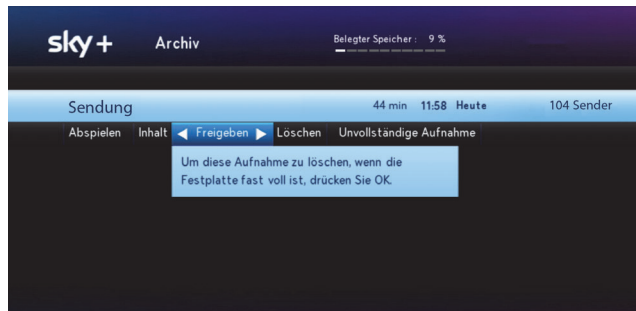

Um eine einzelne Aufnahme zum automatischen Löschen freizugeben, gehen Sie so vor:

1. Drücken Sie die Taste **ARCHIV**.
2. Wählen Sie mit den Tasten **▲/▼** eine Aufnahme, die bei Bedarf automatisch gelöscht werden darf.
3. Navigieren Sie mit der Taste **▶** auf **Freigeben** und bestätigen Sie mit **OK**.

Wenn die Festplattenkapazität ausgeschöpft ist und die Funktion „Automatisches Löschen“ aktiviert ist, verfährt der Receiver folgendermaßen:

- Wenn der Receiver im Stand-by-Modus ist, werden alle freigegebenen Aufnahmen automatisch gelöscht.
- Wenn der Receiver im Betrieb ist, wird in einem Bildschirmhinweis das automatische Löschen von Aufnahmen angekündigt. Sie können ggf. den Löschvorgang abbrechen.

6.13 Radiosendungen aufnehmen

Nach dem Umschalten in den Radiomodus können Sie auch Radiosendungen aufnehmen. Im Gegensatz zu den meisten Fernsehsendern bieten jedoch nur wenige Anbieter von Rundfunksendern zusätzliche Service-Informationen zu ihrem Programm. In diesen Fällen sehen Sie im **GUIDE** des Receivers keine Programminformationen.

- Die Aufnahme einer Radiosendung mit Service-Information führen Sie analog zu einer Fernsehsendung-Aufnahme durch (siehe Laufende Sendung sofort aufnehmen).
- Die Aufnahme einer Radiosendung ohne Service-Information führen Sie analog zu einer manuellen Aufnahme einer Fernsehsendung durch (siehe Aufnahme manuell programmieren).

6.14 Vorlauf- und Nachlaufzeiten von Aufnahmen generell ändern

Manchmal kann es zu Programmverschiebungen kommen, so dass Sendungen etwas früher oder später als in den Programminformationen angegeben gesendet werden. Um sicher zu gehen, dass alle gewünschten Sendungen komplett aufgezeichnet werden, können Sie eine beliebige Vor- und Nachlaufzeit für alle Aufnahmen einstellen. Diese Vor- und Nachlaufzeiten gelten dann generell für alle Aufnahmen.

Hinweis Längere Vor- und Nachlaufzeiten erhöhen für jede Aufnahme den Platzbedarf auf der Festplatte (Speicherplatz).

1. Wählen Sie im Service-Menü die Funktion **Aufnahme-Einstellungen**.
2. Wählen Sie jeweils eine vorgegebene Vorlauf- und Nachlaufzeit:
 - ▷ Für einen früheren Aufnahmebeginn navigieren Sie auf **Vorlauf** und wählen Sie mit den Tasten ◀▶ die gewünschte Vorlaufzeit (0-30 Minuten).
 - ▷ Für ein späteres Aufnahmeende navigieren Sie auf **Nachlauf** und wählen Sie mit den Tasten ◀▶ die gewünschte Nachlaufzeit (0-30 Minuten).
3. Wählen Sie die Funktion **Speichern**.

6.15 Hinweise zu zeitlichen Konflikten bei Aufnahmen

Sie können abhängig von der Anschlusskonfiguration Ihres Receivers mehrere Sendungen unterschiedlicher Kanäle gleichzeitig aufnehmen oder gleichzeitig eine Sendung aufnehmen und eine andere auf einem anderen Kanal ansehen. Detaillierte Informationen finden Sie in Receiver anschließen.

Wenn zeitliche Konflikte auftreten, kann das folgende Gründe haben:

- die Anschluss-Konfiguration Ihres Receivers (Anschluss an Ihre Empfangsanlage)
- die Anzahl der verfügbaren Empfangsteile

Wenn sich bei Aufnahmen zeitliche Konflikte mit weiteren Aufnahmen oder einem Wechsel zu einem weiteren Kanal ergeben, informiert Sie eine Bildschirmeinblendung über den bestehenden Konflikt und bietet Lösungsmöglichkeiten an.

6.16 Festplatte formatieren

In seltenen Fällen kann es notwendig sein, dass Sie die Festplatte formatieren müssen. Wenn die Festplatte formatiert wird, werden folgende Inhalte gelöscht:

- alle Aufnahmen im Archiv
- alle geplanten Aufnahmen
- alle Inhalte für Sky On Demand

Anschließend dauert es ohne Internetverbindung ca. 48 Stunden, bis wieder erste Inhalte für Sky On Demand zum Abruf bereitstehen.

Um die Festplatte zu formatieren, gehen Sie so vor:



1. Wählen Sie im **Service-Menü** die Funktion **Aufnahme-Einstellungen**.
2. Wählen Sie die Funktion **Festplatte formatieren**.
3. Wählen Sie, wie der Vorgang bearbeitet werden soll, und bestätigen Sie die Auswahl mit **OK**:
 - ▷ Um den Vorgang abzuschließen, wählen Sie die Einstellung **Ja**.
 - ▷ Um den Vorgang abubrechen, wählen Sie die Einstellung **Nein**.
4. Wählen Sie die Funktion **Speichern**.

7 Aufnahmen wiedergeben

7.1	Aufnahmen aus dem Archiv auswählen	71
7.2	Eine noch laufende Aufnahme bereits wiedergeben	72
7.3	Wiedergabe fortsetzen oder neu starten	72

7.1 Aufnahmen aus dem Archiv auswählen

Abgeschlossene Aufnahmen werden im Archiv gespeichert und können jederzeit wiedergegeben werden. Sie erkennen abgeschlossene Aufnahmen an folgenden Symbolen:

Symbol	Beschreibung
	Zeigt an, dass mehrere Sendungen einer Serie erfolgreich aufgezeichnet wurden.
	Zeigt an, dass diese Sendung erfolgreich aufgezeichnet wurde.
	Zeigt an, dass diese Sendung nur unvollständig aufgezeichnet wurde.

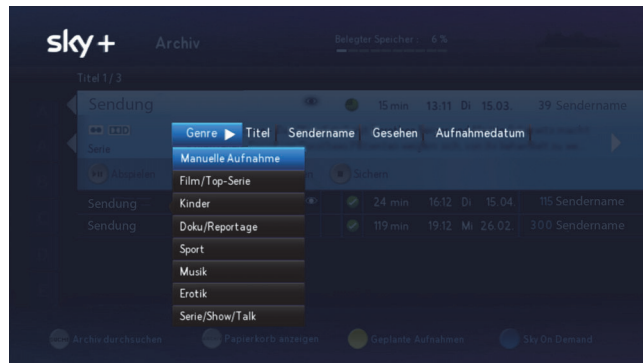

1. Drücken Sie die Taste **ARCHIV**.
2. Wenn wenige Aufnahmen im Archiv gespeichert sind, navigieren Sie direkt auf die gewünschte Aufnahme.
3. Wenn mehrere Sendungen einer Serie im Archiv gespeichert sind, navigieren Sie direkt zu der Serie. Drücken Sie die Taste **►** und navigieren Sie auf die gewünschte Aufnahme.
4. Wenn viele Aufnahmen im Archiv gespeichert sind, legen Sie Suchfilter fest:
 - ▷ Drücken Sie die Taste **SUCHE**.
 - ▷ Navigieren Sie z. B. auf **Genre**, **Titel** oder **Sendername** und wählen Sie das Suchkriterium.

- ▷ Bestätigen Sie mit **OK**.
- ▷ Navigieren Sie auf die gewünschte Aufnahme.

7.2 Eine noch laufende Aufnahme bereits wiedergeben

Sie können die Wiedergabe einer Aufnahme bereits starten, während die verbleibende Aufnahme im Hintergrund weiter läuft.

1. Drücken Sie die Taste **ARCHIV**.
2. Navigieren Sie auf die gewünschte Aufnahme.
Sie erkennen eine Sendung, die momentan aufgenommen wird, an dem Symbol **REC** in der Programminformation.
3. Um die Wiedergabe zu starten, drücken Sie die Taste **▶||**.

7.3 Wiedergabe fortsetzen oder neu starten



1. Navigieren Sie im Archiv auf die Aufnahme, die Sie wiedergeben möchten.
2. Um die Wiedergabe zu starten, drücken Sie die Taste **▶||**. Die Wiedergabe wird an der letzten Stelle fortgesetzt.
3. Um die Aufnahme vom Beginn an wiederzugeben:
 - ▷ Navigieren Sie mit der Taste **▶** auf **Abspielen**.
 - ▷ Wählen Sie unter **Abspielen** die Funktion **Vom Anfang**.

8 An Sendung erinnern lassen

8.1 Erinnerung an den Beginn einer Sendung einstellen oder löschen ...74

8.1 Erinnerung an den Beginn einer Sendung einstellen oder löschen

Mit der Funktion **Erinnerung** können Sie sich an eine Sendung, die zu einem späteren Zeitpunkt beginnt, erinnern lassen. Sie starten mit dieser Funktion einen Timer, der Sie an den Beginn einer Sendung erinnert. Eine Minute vor Beginn der Sendung erscheint dann eine Bildschirmanzeige, die Sie daran erinnert, dass die Sendung in Kürze beginnt.

Sie haben mehrere Möglichkeiten, sich an eine Sendung erinnern zu lassen, die Sie später anschauen möchten. Sie können dazu die Programminformation, die Suchfunktion oder den Elektronischen Programm Guide nutzen.



1. Wählen Sie über die Suchfunktion oder den Elektronischen Programm Guide eine Sendung in der Kanalliste aus.
2. Wählen Sie die Funktion **Erinnerung** bzw. **Erinnerung löschen**.
3. Bestätigen Sie mit **OK**.

Ein Bestätigungstext wird angezeigt.

Hinweis Sendungen, für die eine Erinnerung gesetzt wurde, erkennen Sie am Symbol  in der Programminformation.

9 Sky on Demand - Ihr Programm jederzeit auf Abruf

9.1	Sky On Demand – ein Überblick.....	76
9.2	Sky On Demand starten	78
9.3	Titel auf Sky On Demand vormerken oder abspielen	79
9.4	Gezielt Titel auf Sky On Demand finden	80
9.5	Sky Select Titel auf Sky On Demand bestellen.....	81

9.1 Sky On Demand – ein Überblick

Mit Sky On Demand können Sie unabhängig von vorgegebenen Sendezeiten Tausende Titel aus Ihren Sky Programmpaketen jederzeit auf Abruf sehen. Bitte beachten Sie: Die verfügbaren Inhalte richten sich nach Ihren gebuchten Paketen.

Sky On Demand bietet Ihnen:

- mit und ohne Internetverbindung Fernsehvergnügen unabhängig von vorgegebenen Sendezeiten
- eine übersichtliche Struktur der Titel in Kategorien wie „Filme“, „Serien“, „Sky Box Sets“, etc. und in Unterkategorien wie „Genres“, „Highlights“, „Neustart“ und „Letzte Chance“

Zusätzlich finden Sie unter z. B. „Alle Filme“ eine alphabetisch sortierte Liste aller verfügbaren Titel, die Sie nach Buchstaben filtern können.

- viele Inhalte auch wahlweise in der Originalversion. Manche Inhalte, z. B. ausgewählte Serienepisoden, erhalten Sie parallel zur US-Ausstrahlung zunächst in der Originalsprache und später auch in einer deutschen Fassung
- einfachste Bedienung durch eingeblendete Bedienungstipps (siehe Abbildung).



Im oberen Bildschirmbereich sehen Sie die Kategorien, ggf. Unterkategorien oder Genres, darunter in der Mitte eine Vorschau und eine Kurzinformation zum ausgewählten Titel und ganz unten Tipps zur weiteren Bedienung.

9.1.1 Mit Internetverbindung die volle Auswahl sehen

Um ohne Wartezeit auf die gesamte Vielfalt von Sky On Demand zugreifen zu können, verbinden Sie Ihren Sky+ Receiver entweder über ein Netzkabel oder z. B. ein Sky WLAN Modul mit dem Internet (siehe Receiver mit dem Internet verbinden).

Für eine stabile und qualitativ hochwertige Wiedergabe von Inhalten in SD-Qualität benötigen Sie eine Internetverbindung mit einer Bandbreite von mindestens 2 Mbit/s, für Inhalte in HD-Qualität mit einer Bandbreite von mindestens 6 Mbit/s.

Wenn Sie nur über eine langsame Verbindung ins Internet verfügen, können Sie die Einstellungen zu den Streaming-Methoden anpassen. Weitere Informationen hierzu finden Sie in Schlechte Wiedergabequalität auf Sky On Demand.

Hinweis Sky respektiert und schützt Ihre Privatsphäre und Ihre persönlichen Daten. Sky analysiert Ihr persönliches Sehverhalten selbstverständlich nicht.

9.1.2 Ohne Internetverbindung ausgewählte (Offline-) Highlights sehen

Ohne Internetverbindung müssen Sie auf Sky On Demand nicht verzichten. Von Sky ausgewählte (Offline-)Titel werden nachts über das Sendesignal auf die Festplatte des Sky+ Receivers übertragen.

Bitte beachten Sie folgende Abweichungen gegenüber der Variante mit Internet-Anschluss:

- Da die Übertragung wegen der großen Datenmengen einige Zeit in Anspruch nimmt, stehen die Inhalte ohne Internetverbindung nicht sofort zur Verfügung. Besonders bei der ersten Inbetriebnahme Ihres Receivers kann es bis zu 48 Stunden dauern, bevor erste Inhalte vollständig geladen und abrufbar sind.
- Die Anzahl der verfügbaren Titel ist wegen der Speicherkapazität Ihrer Festplatte begrenzt. Per Internet stehen hingegen alle Titel aus dem Sky On Demand Katalog zur Verfügung.

Hinweis Für die Aktualisierung der Offline-Titel muss der Receiver nicht eingeschaltet sein. Stellen Sie lediglich sicher, dass das Gerät an das Antennensignal und die Stromversorgung angeschlossen ist und die Smartcard eingesteckt ist.

9.2 Sky On Demand starten

- ▷ Zum Starten drücken Sie einfach die blaue Taste  auf Ihrer Fernbedienung.

Dank der Bedienungstipps am unteren Bildrand ist die weitere Bedienung ein Kinderspiel. Probieren Sie es einfach aus.

9.3 Titel auf Sky On Demand vormerken oder abspielen

Sky On Demand bietet Ihnen eine übersichtliche Benutzeroberfläche, in der Sie in unterschiedlichen Kategorien und Genres Ihren Wunschtitel finden können.

Hinweis Bitte beachten Sie, dass Sie die Inhalte einer Kategorie zwar immer anwählen können, sie aber nur abspielbar sind, wenn Sie die entsprechenden Programmpakete gebucht haben.

Um Titel auf Sky On Demand vorzumerken oder abzuspielen, gehen Sie folgendermaßen vor:

1. Wählen Sie eine Kategorie, zu der Sie sich weitere Inhalte anzeigen lassen möchten.
2. Falls zu einer Kategorie weitere Unterkategorien oder Genres angeboten werden, wählen Sie eine Unterkategorie oder ein Genre.
3. Wählen Sie den gewünschten Titel.
4. Bestätigen Sie Ihre Auswahl mit **OK**.

Sie sehen Informationen zur Besetzung, unter **Wann & Wo** Starttermine und Senderinformationen und unter **Info** Kurzinformationen wie z. B.:

- ▷ der Titel ist kostenlos abrufbar, falls er ein Bestandteil eines abonnierten Programmpakets ist, oder der Titel ist zu den angegebenen Kosten über Sky Select auf Sky On Demand bestellbar
- ▷ die Alterseinstufung (FSK), Sprachversionen und Spieldauer
- ▷ der Titel ist nur noch eine bestimmte Zeit lang abrufbar, falls der Titel demnächst nicht mehr zur Verfügung stehen wird

Sie können nun:

- ▷ diesen Titel in Ihrer persönlichen **Merkliste** in Sky Home vormerken
 - ▷ diesen Titel sofort abspielen oder abhängig von den Receiver-Einstellungen für die Streaming-Methode ggf. zuerst vorladen und an die Ladeliste in Sky Home anfügen (siehe auch der Hinweis weiter unten)
 - ▷ diesen Titel über Sky Select auf Sky On Demand kostenpflichtig bestellen. Zur Bestellung benötigen Sie Ihre Sky PIN. Diese Filme sind sofort nach der Bestellung ab dem ersten Start 24 Stunden für Sie freigeschaltet. Selbstverständlich können Sie sie in diesem Zeitraum beliebig oft ansehen oder anhalten und später weitersehen. Auch Vor- und Zurückspulen ist selbstverständlich möglich.
5. Bedienungstipps am unteren Bildschirmrand zeigen Ihnen die weiteren Bedienungsmöglichkeiten.

Hinweis Um eine konstant gute Wiedergabequalität zu garantieren, kann es je nach Bandbreite und Auslastung Ihrer Internetverbindung notwendig sein, dass ein kleiner Teil des Titels auf die Festplatte vorgeladen werden muss, bevor die Wiedergabe startet. In diesem Fall sehen sie zusätzlich Informationen zum Ladestand. Sobald der Ladestand ausreichend zum Abspielen des Titels ist, wird Ihnen dies angezeigt. Weitere Informationen zu den Streaming-Methoden finden Sie in Schlechte Wiedergabequalität auf Sky On Demand.

9.4 Gezielt Titel auf Sky On Demand finden

Mit Sky On Demand haben Sie mehr Auswahl als je zuvor. Damit Sie Ihren Wunschtitel immer finden, können Sie gezielt nach Stichworten, Titeln, Schauspielern oder Regisseuren suchen.

1. Drücken Sie die Taste **SUCHE** auf der Fernbedienung.
2. Geben Sie mindestens drei Buchstaben als Suchbegriff ein. Wählen Sie dazu mit den Richtungstasten das jeweilige Zeichen und bestätigen Sie mit **OK**. Die Suchergebnisse werden am rechten Bildschirmrand in einer Ergebnisliste angezeigt.

3. Navigieren Sie mit der Taste ► zur Ergebnisliste.
4. Wählen Sie Ihren Wunschtitel und bestätigen Sie mit **OK**. Sie sehen z. B. unter **Wo & Wann** Informationen zur Besetzung, Starttermine und unter **Info** Kurzinformationen.

Sie können nun Titel auf Sky On Demand vormerken oder abspielen.

9.5 Sky Select Titel auf Sky On Demand bestellen

Mit Sky Select auf Sky On Demand sehen Sie unabhängig von Ihren gebuchten Programmpaketen täglich topaktuelle Filme auf Bestellung. Diese Filme sind als Offline-Titel auf Ihrer Festplatte vorhanden und werden sofort nach der Bestellung (und ab dem ersten Start 24 Stunden lang) freigeschaltet. Selbstverständlich können Sie sie in diesem Zeitraum beliebig oft ansehen oder anhalten und später weitersehen. Auch Vor- und Zurückschleifen ist selbstverständlich möglich.

Hinweis Zur Bestellung benötigen Sie Ihre Sky PIN. Wenn Sie noch keine Sky PIN haben, können Sie diese auf www.sky.de/registrieren bzw. www.sky.at/registrieren oder alternativ bei der ersten Bestellung festlegen.

1. Auf Sky On Demand in der Kategorie Sky Select wählen Sie einen Titel und bestätigen Sie mit **OK**.
2. Die Bedienungstipps am unteren Bildschirmrand zeigen Ihnen die weiteren Bedienungsmöglichkeiten.

Sie können Ihre Wunschtitel zu den angegebenen Kosten per Direktbestellung mit der Fernbedienung bestellen, wenn Ihr Receiver mit dem Internet verbunden ist, oder über die angezeigten alternativen Bestellwege.

10 Sky Select - Topaktuelle Titel auf Abruf mit Startzeiten

10.1 Sky Select – ein Überblick.....	83
10.2 Ihre Sky PIN	84

10.1 Sky Select – ein Überblick

Auf Sky Select sehen Sie unabhängig von Ihren abonnierten Paketen topaktuelle Filme sowie ausgewählte Live-Sport-Events auf Bestellung. Alle Filme auf den Sky Select-Sendern sind zu wählbaren Startzeiten bestellbar.

Mit den Sporttickets von Sky Select erhalten Sie eine zeitlich befristete Freischaltung für die entsprechenden Sport-Sender. Informationen zum aktuellen Programm finden Sie auf dem Sender Sky Select oder auf www.sky.de/select bzw. www.sky.at/select.

Hinweis Schalten Sie wenige Minuten vor Beginn der bestellten Sendung auf den entsprechenden Sky Select-Sender. Die Freischaltung erfolgt automatisch.

10.1.1 Mit Internetverbindung direkt per Fernbedienung bestellen

Wenn Ihr Receiver mit dem Internet verbunden ist, können Sie Wunschtitel auch direkt und einfach mit der Fernbedienung bestellen. Selbstverständlich können Sie nach wie vor telefonisch oder online Ihre Wunschtitel bestellen.

Hinweis Zur Bestellung benötigen Sie Ihre Sky PIN. Wenn Sie noch keine Sky PIN haben, können Sie diese auf www.sky.de/registrieren bzw. www.sky.at/registrieren oder alternativ bei der ersten Bestellung festlegen.

1. Um eine Übersicht über das aktuelle Angebot auf den Sky Select-Sendern zu erhalten, drücken Sie die Taste **SELECT** auf Ihrer Fernbedienung.
2. Drücken Sie die Taste **INFO** und gehen Sie vor, wie in der angezeigten Info beschrieben.

Schalten Sie wenige Minuten vor Beginn der bestellten Sendung auf den entsprechenden Sky Select-Sender. Die Freischaltung erfolgt automatisch.

Wenn der Zeitraum zwischen Ihrer Bestellung und der angegebenen Startzeit länger als 10 Minuten ist, werden Sie durch eine Einblendung am Bildschirm rechtzeitig an den Beginn der bestellten Sendung erinnert.

10.1.2 Telefonisch oder online bestellen

Hinweis Zur Bestellung benötigen Sie Ihre Sky PIN. Wenn Sie noch keine Sky PIN haben, können Sie diese auf www.sky.de/registrieren bzw. www.sky.at/registrieren oder alternativ bei der ersten Bestellung festlegen.

1. Um eine Übersicht über das aktuelle Angebot auf den Sky Select-Sendern zu erhalten, drücken Sie die Taste **SELECT** auf Ihrer Fernbedienung.
2. Wählen Sie Ihren Wunschtitel und die dazugehörige Startzeit.
3. Bestellen Sie den Titel telefonisch oder online. Alle notwendigen Informationen (außer Sky PIN) können Sie am Fernsehgerät ablesen.

Schalten Sie wenige Minuten vor Beginn der bestellten Sendung auf den entsprechenden Sky Select-Sender. Die Freischaltung erfolgt automatisch.

10.2 Ihre Sky PIN

Die Sky PIN ist eine vierstellige Zahlenkombination, die Sie selbst zu Beginn Ihres Abonnements bestimmen können, um sich bei der Nutzung folgender Services zu authentifizieren:

- Bestellungen auf Sky Select und Sky Select auf Sky On Demand
- Bestellungen auf Blue Movie und 18+ auf Sky On Demand (gilt nur in Österreich)
- Nutzung von Sky Go
- Zugang zu Ihrem persönlichen Bereich im Kunden-login-Bereich auf www.sky.de bzw. www.sky.at.

Hinweis Verwechseln Sie die Sky PIN bitte nicht mit der Jugendschutz-PIN. Informationen zur Jugendschutz-PIN lesen Sie in Jugendschutz bei Sky.

10.2.1 Sky PIN online festlegen

Hierzu benötigen Sie Ihre zehnstellige Kundennummer. Sie finden sie z. B. in Briefen, die Sie von Sky erhalten haben.

The screenshot shows a registration form titled 'Jetzt in 3 Schritten registrieren'. The first step is '1 Kundennummer eingeben'. The form includes a text box for the customer number and a 'WEITER' button. To the right, there are bullet points listing benefits of registration.

1 Kundennummer eingeben

Bitte geben Sie Ihre zehnstellige Kundennummer ohne Punkte ein. Klicken Sie bitte auf "Weiter" und folgen Sie den Anweisungen. Ihre Kundennummer finden Sie z. B. in Briefen, die Sie von Sky erhalten haben.

Kundennummer (ohne Punkte)*

Eingabe erforderlich

WEITER

Folgende Vorteile erwarten Sie nach der Registrierung:

- ✓ Auf Sie zugeschnittene Service- und Hilfetemen
- ✓ Angebote und Erweiterungen für Ihr Abo - ganz nach Ihrem Geschmack
- ✓ Persönliche Daten, wie z.B. Adresse & Sky PIN verwalten
- ✓ Selectbestellungen schnell & bequem online durchführen

1. Rufen Sie in Ihrem Webbrowser www.sky.de/registrieren (für Kunden aus Deutschland) bzw. www.sky.at/registrieren (für Kunden aus Österreich) auf.
2. Geben Sie in die angezeigten Formulare Ihre Kundennummer und Ihre Identifikationsdaten ein. Mit **WEITER** gelangen Sie jeweils zum nächsten Formular.
3. Legen Sie Ihre Sky PIN fest.
4. Klicken Sie **REGISTRIERUNG ABSCHLIESSEN**.

10.2.2 Sky PIN telefonisch festlegen

Wird bei Ihrer ersten Sky Select-Bestellung vom System festgestellt, dass Sie noch keine Sky PIN festgelegt haben, können Sie diese direkt über die Tastatur Ihres Telefons eingeben.

11 Zusätzliche Dienste

11.1	Teletext	87
------	----------------	----

11.1 Teletext

Einige Sender bieten die Funktion Teletext an.

- ▶ Um den Teletext einzublenden, drücken Sie die Taste **TEXT** auf der Fernbedienung,

Bei eingeblendetem Teletext können folgenden Aktionen durch Drücken von Fernbedienungstasten ausgelöst werden:

Taste	Aktion
TEXT	Zwischen deckendem und transparentem Teletext-Hintergrund wechseln.
Zifferntasten	Teletextseite auswählen.
Zurück	Videotext beenden und zum Fernsehbild zurückkehren.

12 Jugendschutz bei Sky

12.1	Jugendschutzeinstellungen	89
12.2	Jugendschutz-Vorsperre eine Nacht deaktivieren	91
12.3	Jugendschutz-PIN ändern	91

12.1 Jugendschutzeinstellungen

Damit Sie auch tagsüber ein abwechslungsreiches Programm empfangen können, hat Sky ein besonderes Jugendschutzsystem entwickelt: Sendungen, die für Kinder und Jugendliche nicht geeignet sind, sind mit einer Vorsperre versehen und erst nach Eingabe der individuellen vierstelligen Jugendschutz-PIN zu sehen.

Die Jugendschutz-PIN wird immer abgefragt, wenn

- ein Sender durch eine manuelle Jugendschutz-Vorsperre geschützt ist
- auf dem Sender eine vorgesperrte Sendung läuft
- aus dem Archiv ein vorgesperrter Inhalt abgerufen wird
- auf Sky On Demand ein vorgesperrter Inhalt abgerufen wird

Hinweis Die Abfrage der Jugendschutz-PIN ist gesetzlich vorgeschrieben und kann daher tagsüber nicht deaktiviert werden. Sie haben jedoch die Möglichkeit, die Jugendschutz-Vorsperre (inklusive der Eingabe der Jugendschutz-PIN) ab 20:00 Uhr für eine Nacht bis 06:00 Uhr zu deaktivieren. Mehr dazu lesen Sie in Jugendschutz-Vorsperre eine Nacht deaktivieren.

12.1.1 Sender sperren

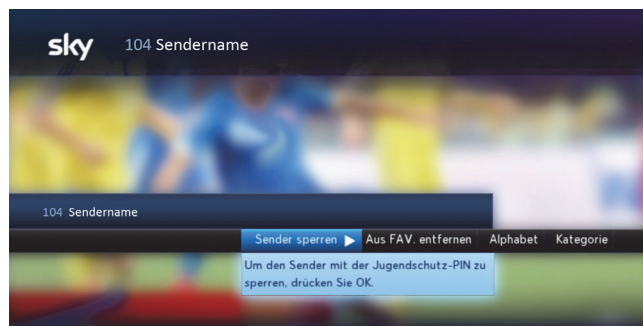

1. Schalten Sie auf einen Sender, den Sie sperren möchten.

2. Navigieren Sie mit der Taste ◀ auf **Sender sperren** und drücken Sie **OK**.
3. Bestätigen Sie mit **OK**.

Für den Sender ist unabhängig vom Inhalt die Jugendschutz-Vorsperre gesetzt.

Beim Umschalten auf einen Sender, der mit einer manuellen Jugendschutz-Vorsperre versehen ist, werden Sie nach Ihrer Jugendschutz-PIN gefragt.

12.1.2 Sender freigeben

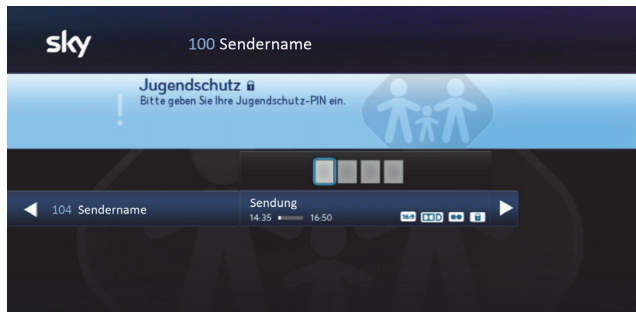

1. Schalten Sie auf einen Sender, der mit einer manuellen Jugendschutz-Vorsperre versehen ist.
2. Navigieren Sie mit der Taste ◀ auf **Sender freigeben** und drücken Sie **OK**.
3. Geben Sie mit den Zifferntasten Ihre vierstellige Jugendschutz-PIN ein.

Die initiale Jugendschutz-PIN finden Sie auf Ihrem Smartcard-Brief unter dem Rubbelfeld.

Wenn Sie den Smartcard-Brief verlegt haben oder Ihre initiale Jugendschutz-PIN bereits geändert und diese vergessen haben, rufen Sie den Sky Kundenservice an.

Der Sky Kundenservice ist 24 Stunden täglich unter folgenden Nummern erreichbar:

- Deutschland: 0180 6 11 00 00*
(*€ 0,20/Anruf inkl. MwSt. aus dem dt. Festnetz, max. € 0,60/Anruf inkl. MwSt. aus dem Mobilfunknetz)
- Österreich: 01 49 166 200

12.2 Jugendschutz-Vorsperre eine Nacht deaktivieren

Die Jugendschutz-Vorsperre (inklusive der Eingabe der Jugendschutz-PIN) können Sie ab 20:00 Uhr für eine Nacht bis 6:00 Uhr deaktivieren.

Sie gehen so vor:

1. Drücken Sie die Taste **Menü**.
2. Drücken Sie die Taste **◀** um den Reiter **Extras** aufzurufen.
3. Navigieren Sie zum Eintrag **Vorsperre-Modus**.
4. Drücken Sie die Taste **OK**.
5. Geben Sie Ihre Jugendschutz-PIN ein und bestätigen Sie mit der Taste **OK**.

Beachten Sie: Die Jugendschutz-Vorsperre ist nun bis um 6:00 Uhr am nächsten Morgen durchgehend deaktiviert.

12.3 Jugendschutz-PIN ändern

1. Wählen Sie im Service-Menü die Funktion **Smartcard/Jugendschutz**.
2. Wählen Sie die Funktion **Jugendschutz-PIN ändern**.
3. Geben Sie mit den Zifferntasten Ihre bestehende Jugendschutz-PIN ein.

Die initiale Jugendschutz-PIN finden Sie auf Ihrem Smartcard-Brief unter dem Rubbelfeld.

Wenn Sie den Smartcard-Brief verlegt haben oder Ihre initiale Jugendschutz-PIN bereits geändert und diese vergessen haben, rufen Sie den Sky Kundenservice an.

4. Geben Sie zweimal hintereinander mit den Zifferntasten Ihre neue Jugendschutz-PIN ein. Die Jugendschutz-PIN darf nicht aus vier gleichen Ziffern bestehen (z. B. 0000).

Der Sky Kundenservice ist 24 Stunden täglich unter folgenden Nummern erreichbar:

- Deutschland: 0180 6 11 00 00*
(*€ 0,20/Anruf inkl. MwSt. aus dem dt. Festnetz, max. € 0,60/Anruf inkl. MwSt. aus dem Mobilfunknetz)
- Österreich: 01 49 166 200

13 Universal-Fernbedienung verwenden

13.1	Ihre Universal-Fernbedienung.....	94
13.2	Universal-Fernbedienung programmieren.....	94
13.3	Endgeräte bedienen.....	98
13.4	Programmierung zurücksetzen.....	100
13.5	Batterien wechseln.....	100

13.1 Ihre Universal-Fernbedienung

Mit der Universal-Fernbedienung, die mit dem Sky HD-Receiver ausgeliefert wird, können Sie folgende Endgeräte bedienen:

- Sky HD-Receiver
- Fernseher
- A/V-Receiver

Um die Endgeräte bedienen zu können, sind folgende Vorbereitungen notwendig:



- Für die Bedienung Ihres Sky HD-Receivers sind keine weiteren Vorbereitungen notwendig.
- Um Ihren Fernseher zu bedienen, müssen Sie die Universal-Fernbedienung entsprechend programmieren.
- Um Ihren A/V-Receiver zu bedienen, müssen Sie die Universal-Fernbedienung entsprechend programmieren.

13.2 Universal-Fernbedienung programmieren

13.2.1 Fernseher festlegen (optional)

Um Ihre Universal-Fernbedienung programmieren zu können, benötigen Sie den vierstelligen Hersteller-Code des Geräts. Sie finden eine vollständige Liste geeigneter Hersteller-Codes auf unserer Website unter www.sky.de/static/img/hilfecenter/BDA_Universalfernbedienung.pdf.

Hinweis Wenn der Hersteller Ihres Geräts nicht in der Liste aufgeführt ist, verwenden Sie für die Programmierung den Code 0000. Die Fernbedienung startet automatisch einen Suchlauf durch die verfügbaren Codes. Die Programmierung kann dadurch bis zu 30 Minuten in Anspruch nehmen.

1. Schalten Sie Ihr Gerät mit der Original-Fernbedienung ein.
2. Halten Sie auf der Universal-Fernbedienung die Taste **TV** ca. fünf Sekunden lang gedrückt, bis die grüne Status-LED und die Taste **TV** dauerhaft leuchten.
Wenn Sie während der Programmierung länger als fünf Minuten keine Taste auf der Universal-Fernbedienung drücken, beendet die Universal-Fernbedienung die Programmierung automatisch. In diesem Fall müssen Sie die Programmierung erneut beginnen.
3. Geben Sie mit den Zifferntasten den vierstelligen Hersteller-Code ein.
Leuchtet die grüne Status-LED weiterhin dauerhaft, ist die Eingabe erfolgreich.
Erlischt die grüne Status-LED, wurde der vierstellige Code nicht erkannt. Wiederholen Sie in diesem Fall die Schritte 2 und 3.
4. Richten Sie die Universal-Fernbedienung mit gedrückte  Taste auf das Gerät.
Die Universal-Fernbedienung sendet Signale an das Gerät. Dabei blinkt die Taste **TV**.
5. Lassen Sie die Taste  erst wieder los, wenn sich das Gerät ausschaltet.
Dieser Vorgang kann zwischen 60 Sekunden und 15 Minuten dauern.
Sobald sich das Gerät ausschaltet, ist zwischen der Universal-Fernbedienung und dem Gerät eine Verbindung hergestellt.
6. Schalten Sie Ihr Gerät mit der Universal-Fernbedienung erneut ein.
7. Um zu testen, welche Funktionen Ihres Geräts unterstützt werden, drücken Sie verschiedene Tasten auf der Universal-Fernbedienung.
Funktionieren keine oder nur sehr wenige Tasten der Universal-Fernbedienung, hat die Fernbedienung das falsche Signal zur Programmierung gewählt. Wiederholen Sie in diesem Fall die Schritte 4 bis 6.

- Um die Programmierung der Universal-Fernbedienung zu beenden, drücken Sie zweimal kurz hintereinander die Taste **TV**.

Die grüne Status-LED erlischt.

Sie können Ihren Fernseher mit der Universal-Fernbedienung bedienen.

13.2.2 A/V-Receiver festlegen (optional)

Um Ihre Universal-Fernbedienung programmieren zu können, benötigen Sie den vierstelligen Hersteller-Code des Geräts. Sie finden eine vollständige Liste geeigneter Hersteller-Codes auf unserer Website unter www.sky.de/static/img/hilfecenter/BDA_Universalfernbedienung.pdf.



Hinweis Wenn der Hersteller Ihres Geräts nicht in der Liste aufgeführt ist, verwenden Sie für die Programmierung den Code 0000. Die Fernbedienung startet automatisch einen Suchlauf durch die verfügbaren Codes. Die Programmierung kann dadurch bis zu 30 Minuten in Anspruch nehmen.

Die Universal-Fernbedienung unterstützt bei den meisten A/V-Receivern folgende Funktionen:

- Einschalten
- In Stand-by-Modus schalten
- Lautstärke regeln
- A/V-Eingangsquelle auswählen

- Schalten Sie Ihr Gerät mit der Original-Fernbedienung ein.
- Halten Sie auf der Universal-Fernbedienung die Taste **TV** ca. fünf Sekunden lang gedrückt, bis die grüne Status-LED und die Taste **TV** dauerhaft leuchten.

Wenn Sie während der Programmierung länger als fünf Minuten keine Taste auf der Universal-Fernbedienung drücken, beendet die Universal-Fernbedienung die Programmierung automatisch. In diesem Fall müssen Sie die Programmierung erneut beginnen.

3. Drücken Sie kurz die Taste  (Stumm).
4. Geben Sie mit den Zifferntasten den vierstelligen Hersteller-Code ein.
Leuchtet die grüne Status-LED weiterhin dauerhaft, ist die Eingabe erfolgreich.
Erlischt die grüne Status-LED, wurde der vierstellige Code nicht erkannt. Wiederholen Sie in diesem Fall die Schritte 2 und 4.
5. Richten Sie die Universal-Fernbedienung mit gedrückte  Taste auf das Gerät.
Die Universal-Fernbedienung sendet Signale an das Gerät. Dabei blinkt die Taste **TV**.
6. Lassen Sie die Taste  erst wieder los, wenn sich das Gerät ausschaltet.
Dieser Vorgang kann zwischen 60 Sekunden und 15 Minuten dauern.
Sobald sich das Gerät ausschaltet, ist zwischen der Universal-Fernbedienung und dem Gerät eine Verbindung hergestellt.
7. Um das Gerät erneut einzuschalten, drücken Sie auf der Universal-Fernbedienung die Taste **iTV**.
8. Um zu testen, welche Funktionen Ihres Geräts unterstützt werden, drücken Sie verschiedene Tasten auf der Universal-Fernbedienung.
Funktionieren keine oder nur sehr wenige Tasten der Universal-Fernbedienung, hat die Fernbedienung das falsche Signal zur Programmierung gewählt. Wiederholen Sie in diesem Fall die Schritte 5 bis 8.
9. Um die Programmierung der Universal-Fernbedienung zu beenden, drücken Sie zweimal kurz hintereinander die Taste **TV**.
Die grüne Status-LED erlischt.

Sie können Ihren A/V-Receiver mit der Universal-Fernbedienung bedienen.

13.3 Endgeräte bedienen

13.3.1 Sky HD-Receiver bedienen

Die Universal-Fernbedienung ist auf den Sky HD-Receiver eingestellt, wenn bei einer beliebigen Tasteneingabe die Taste **sky** und die Status-LED am Receiver kurz aufleuchten.







- ▶ Drücken Sie am Universal-Fernbedienung die Taste **sky**.
Die Taste **sky** leuchtet kurz auf.

Hinweis Die Aktionen, die Sie mit der Universal-Fernbedienung ausführen können, entnehmen Sie die Beschreibung der Tastenbelegung (siehe Die Universal-Fernbedienung).

13.3.2 Fernseher bedienen

Die Universal-Fernbedienung ist auf das Gerät eingestellt, wenn bei einer beliebigen Tasteneingabe die Taste **TV** kurz aufleuchtet.

Hinweis Die Aktionen und Tastenbelegungen können je nach Geräte-Hersteller variieren.



Taste	Aktion
	Universal-Fernbedienung auf die Bedienung des Geräts umschalten.
	Gerät ein- und ausschalten.
PROG +/- -oder Zifferntasten	Kanal wechseln.
	Kanalliste anzeigen.
 oder 	Zweistelligen Kanalplatz auswählen.
	Bildanpassung ändern.

Taste	Aktion
VOL +/- am Fernseher	<p>Lautstärke regeln.</p> <p>Bei der Bedienung des Geräts mit der Universal-Fernbedienung erfolgt die Lautstärkereglung standardmäßig über das Gerät.</p> <p>Um die Lautstärke über den Sky HD-Receiver zu regeln, halten Sie am Universal-Fernbedienung die Tasten sky und  (Stumm) ca. fünf Sekunden gedrückt, bis die Taste TV zweimal kurz aufleuchtet.</p>

13.3.3 A/V-Receiver bedienen

Die Universal-Fernbedienung ist auf das Gerät eingestellt, wenn bei einer beliebigen Tasteneingabe die Taste **TV** kurz aufleuchtet.

Hinweis Die Aktionen und Tastenbelegungen können je nach Geräte-Hersteller variieren.

Taste	Aktion
	Universal-Fernbedienung auf die Bedienung des Geräts umschalten.
	Gerät ein- und ausschalten.
	A/V-Eingangswahl wählen.
VOL +/- am A/V-Receiver	<p>Lautstärke regeln.</p> <p>Bei der Bedienung des Geräts mit der Universal-Fernbedienung erfolgt die Lautstärkereglung standardmäßig über das Gerät.</p>

Taste	Aktion
	Um die Lautstärke über den Sky HD-Receiver zu regeln, halten Sie am Universal-Fernbedienung die Tasten sky und  (Stumm) ca. fünf Sekunden gedrückt, bis die Taste TV zweimal kurz aufleuchtet.

13.4 Programmierung zurücksetzen

Um die Programmierung der Universal-Fernbedienung wieder rückgängig zu machen, gehen Sie wie folgt vor:

1. Halten Sie die Tasten **1** und **6** ca. fünf Sekunden lang gedrückt, bis die grüne Status-LED dauerhaft leuchtet.
2. Geben Sie mit den Zifferntasten **981** ein.
Die Taste  leuchtet kurz auf. Sobald die grüne Status-LED erlischt, ist der Vorgang abgeschlossen.

13.5 Batterien wechseln

Nach längerem Gebrauch der Fernbedienung lässt die Kapazität der Batterien nach. Wenn der Zeitpunkt erreicht ist, die Batterien auszuwechseln, informiert Sie eine Bildschirmleinblendung über den niedrigen Ladestatus der Batterien. So wechseln Sie die Batterien:

1. Öffnen Sie das Batteriefach auf der Rückseite der Fernbedienung, wie in untenstehender Abbildung dargestellt.
2. Entfernen Sie die alten Batterien.
3. Setzen Sie anschließend die neuen Batterien ein. Beachten Sie dabei den Hinweis im Batteriefach zur korrekten Polung.
4. Schließen Sie vorsichtig die Abdeckung des Batteriefachs, bis sie einrastet.

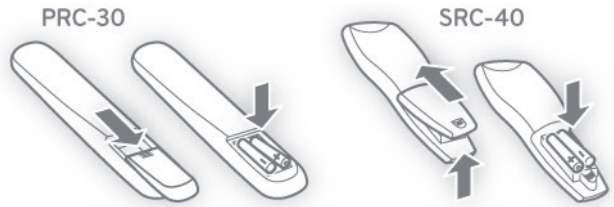

Hinweis Befinden sich länger als ca. 10 Minuten keine geladenen Batterien in der Fernbedienung, werden alle Einstellungen zurückgesetzt. In diesem Fall ist eine erneute Programmierung für die Bedienung weiterer Endgeräte erforderlich (siehe Ihre Universal-Fernbedienung).

14 Installation und Inbetriebnahme

14.1	Receiver anschließen.....	103
14.2	Erstinstallation durchführen.....	110
14.3	Internetverbindung einrichten.....	115
14.4	Satellitenausrichtung überprüfen.....	118
14.5	Kanalsuchlauf durchführen.....	119
14.6	Software-Version aktualisieren.....	123
14.7	EPG-Daten aktualisieren.....	124
14.8	Auf Werkeinstellungen zurücksetzen.....	125

14.1 Receiver anschließen



Schalten Sie alle Geräte aus, bevor Sie mit der Installation beginnen. Ziehen Sie von allen Geräten den Netzstecker, bevor Sie ein Kabel anschließen oder lösen.

14.1.1 Anschluss an die Satellitenanlage

Sie können folgende Anschluss-Konfigurationen verwenden:

- **Zwei-Kabel-Lösung anschließen**
Damit können Sie zwei unterschiedliche Sendungen gleichzeitig aufnehmen oder gleichzeitig eine Sendung aufnehmen und eine andere ansehen.
- **Ein-Kabel-SatCR-Lösung anschließen**
Damit können Sie zwei unterschiedliche Sendungen gleichzeitig aufnehmen oder gleichzeitig eine Sendung aufnehmen und eine andere ansehen
- **Ein-Kabel-Lösung anschließen**

Damit können beide Empfangsteile des Receivers nicht unabhängig voneinander mit Signalen versorgt werden. Die gleichzeitige Aufnahme zweier unterschiedlicher Sendungen oder die gleichzeitige Aufnahme einer Sendung und das Ansehen einer anderen Sendung kann daher eingeschränkt sein.

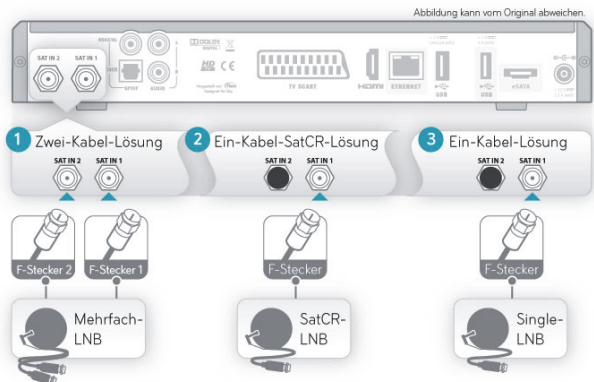

14.1.1.1 Zwei-Kabel-Lösung anschließen



Verwenden Sie diese Anschlusskonfiguration, wenn der Receiver an ein Twin- oder Mehrfach-LNB oder eine Multifeedanlage mit mindestens zwei Antennenausgängen angeschlossen werden soll, und beide Empfangsteile unabhängig voneinander mit Signalen versorgt werden sollen.

- ▷ Verbinden Sie mit jeweils einem Antennenkabel die Satellitenanlage mit den Antenneneingängen **SAT IN 1** und **SAT IN 2** an der Rückseite des Receivers.

Hinweis Für den Empfang mehrerer Satelliten muss zwischen einer entsprechenden Empfangsanlage und dem Receiver ein Multischalter geschaltet sein. Der direkte Betrieb verschiedener Satellitenanlagen ist nicht möglich.

14.1.1.2 Ein-Kabel-SatCR-Lösung anschließen



Verwenden Sie diese Anschlusskonfiguration, wenn der Receiver an eine SatCR-Verteilanlage angeschlossen werden soll.

Mit einer Ein-Kabel-SatCR-Lösung ist es möglich, mit nur einem Antennenkabel beide Empfangsteile des Receivers unabhängig voneinander mit Signalen zu versorgen. Voraussetzung ist ein spezielles SatCR-LNB oder eine SatCR-Verteilanlage (auch SCR / Unicable).

- ▷ Verbinden Sie mit einem Antennenkabel die Satellitenanlage mit dem Antenneneingang **SAT IN 1** an der Rückseite des Receivers.

14.1.1.3 Ein-Kabel-Lösung anschließen



Verwenden Sie diese Anschlusskonfiguration, wenn der Receiver an ein Single-LNB oder eine Multifeedanlage mit einem Antennenausgang angeschlossen werden soll.

Bei einer Ein-Kabel-Lösung in Verbindung mit einem Universal-LNB können nicht beide Empfangsteile des Receivers unabhängig voneinander mit Signalen versorgt werden.

Dieser technische Umstand kann die gleichzeitige Aufnahme verschiedener Sendungen sowie das Umschalten während einer laufenden Aufnahme auf einen anderen Kanal einschränken. Um uneingeschränkt zeitgleich Fernsehen und Aufnahmen zu können, ist daher die Zwei-Kabel-Lösung oder die Ein-Kabel-SatCR-Lösung vorzuziehen.

- ▶ Verbinden Sie mit einem Antennenkabel die Satellitenanlage mit dem Antenneneingang **SAT IN 1** an der Rückseite des Receivers.

14.1.2 Anschluss der externen Festplatte



Platzieren Sie die externe Festplatte immer unterhalb des Receivers, um eine ausreichende Luftzirkulation sicherzustellen und eine Überhitzung der Geräte zu vermeiden.

1. Verbinden Sie mit dem beiliegenden Y-Kabel die Anschlüsse **eSATA** (blau) und **USB** (magenta) des Receivers mit dem Anschluss **eSATA** (schwarz) der externen Festplatte.
2. Bei Verwendung des Festplattenmodells 2TB verbinden Sie zusätzlich die Stromanschlüsse des Receivers und der externen Festplatte mit dem beiliegenden Adapterkabel.

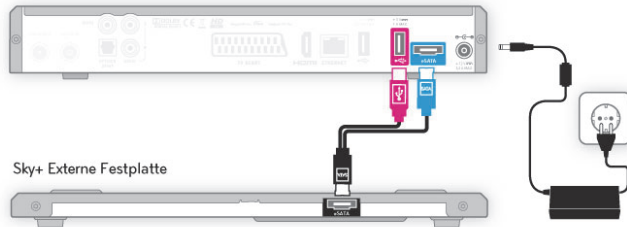

Sky+ Externe Festplatte

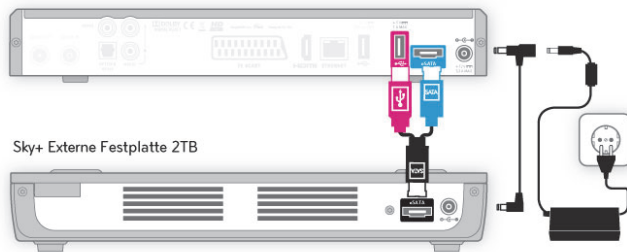

Sky+ Externe Festplatte 2TB

14.1.3 Anschluss weiterer Geräte



Schalten Sie alle Geräte aus, bevor Sie mit der Installation beginnen. Ziehen Sie von allen Geräten den Netzstecker, bevor Sie ein Kabel anschließen oder lösen.

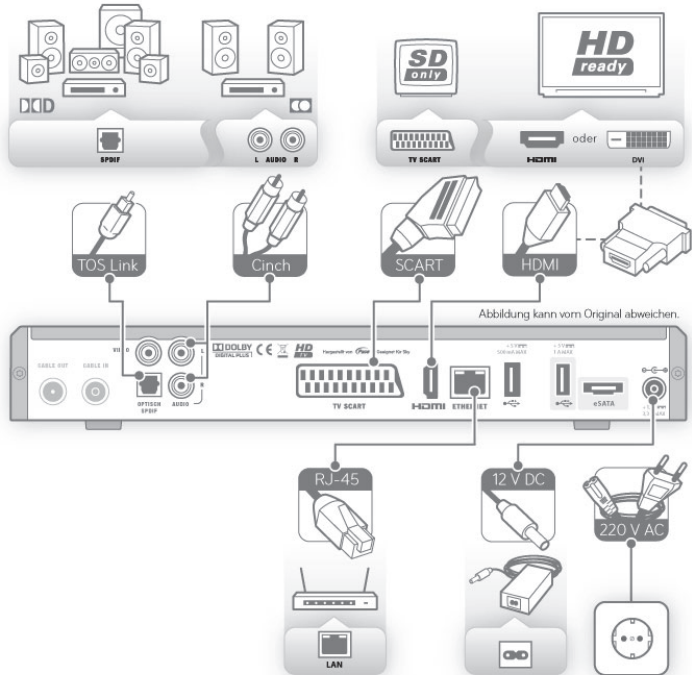

Schließen Sie die Peripheriegeräte an den Receiver an.

14.1.3.1 Fernseher anschließen

- ▷ Wenn Ihr Fernseher keinen HDMI-Anschluss besitzt, verbinden Sie den Anschluss **TV-SCART** des Receivers über ein SCART-Kabel mit der SCART-Buchse Ihres Fernsehers.
- ▷ Wenn Ihr Fernseher einen HDMI-Anschluss besitzt, verbinden Sie den Anschluss **HDMI** des Receivers über ein HDMI-Kabel mit der HDMI-Buchse Ihres Fernsehers.
- ▷ Wenn Ihr Fernseher einen DVI-Anschluss besitzt, verbinden Sie den Anschluss **HDMI** des Receivers über ein HDMI-Kabel und einen HDMI/DVI-Adapter mit der DVI-Buchse Ihres Fernsehers.

14.1.3.2 Audio-System anschließen

Sie haben verschiedene Möglichkeiten, Audio-Signale wiederzugeben.

Dolby Digital-Anlage anschließen

- ▷ Wenn Ihre Dolby Digital-Anlage über einen optischen SPDIF-Anschluss verfügt, verbinden Sie den optischen SPDIF-Anschluss über ein TOS-Link-Lichtwellenleiterkabel mit einem entsprechenden optischen SPDIF-Anschluss Ihrer Dolby Digital-Anlage.
- ▷ Wenn Ihre Dolby Digital-Anlage über einen koaxialen SPDIF-Anschluss verfügt, verbinden Sie den koaxialen SPDIF-Anschluss des Receivers über ein Cinch-Kabel mit einem entsprechenden SPDIF-Anschluss Ihrer Dolby Digital-Anlage.

Stereo-Anlage anschließen

- ▷ Verbinden Sie den Anschluss **AUDIO L/R** des Receivers über ein Cinch-Kabel mit einem freien Audio-Eingang Ihrer Stereo-Anlage.
Über den Anschluss **AUDIO L/R** erfolgt die Wiedergabe ausschließlich in stereo.

14.1.3.3 An das Stromnetz anschließen

1. Stecken Sie das beiliegende Netzkabel in die Steckerbuchse des externen Netzteils.
2. Stecken Sie den Hohlstecker des Netzteils in die Buchse **12V** auf der Rückseite des Receivers.
3. Stecken Sie den Netzstecker in die Stromsteckdose.

14.1.3.4 Smartcard einstecken

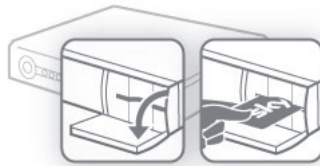

1. Öffnen Sie die Klappe rechts an der Gerätefront.
2. Schieben Sie vorsichtig die Smartcard in Pfeilrichtung, mit dem Chip nach unten bis zum Anschlag in den Kartenleser.

14.1.3.5 Fernbedienung in Betrieb nehmen

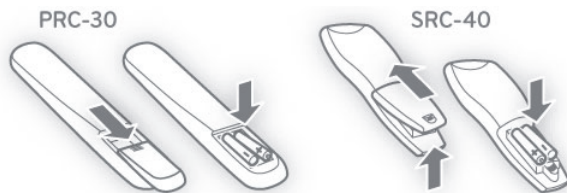

- ▷ Setzen Sie Batterien in die Fernbedienung ein. Beachten Sie dabei den Hinweis im Batteriefach.

14.1.4 Receiver mit dem Internet verbinden

Wenn Sie ohne Wartezeit auf die gesamte Vielfalt von Sky On Demand zugreifen möchten, verbinden Sie einfach Ihren Sky+ Receiver mit dem Internet. Zusätzlich können Sie dann auch Wunschtitel auf Sky Select bequem mit Ihrer Universal-Fernbedienung bestellen. Weitere Informationen hierzu finden Sie auf www.sky.de/connect bzw. www.sky.at/connect.

Führen Sie zuerst die Erstinstallation durch, bevor Sie die Internetverbindung einrichten.

14.2 Erstinstallation durchführen

Bei der ersten Inbetriebnahme oder nach dem späteren Zurücksetzen in die Werkseinstellungen startet der Receiver mit der Erstinstallation. Je nach Konfiguration Ihres Satellitenanschlusses und der Anzahl empfangbarer Satelliten können zusätzliche Einstellungen für den Suchlauf erforderlich sein.



Zwei-Kabel-Lösung

Diese Anschlusskonfiguration wird empfohlen, wenn Sie das Gerät direkt an ein Mehrfach-LNB (z. B. Twin-LNB, Quad-LNB, usw.) oder eine Multifeedanlage mit mindestens zwei Antennenanschlüssen anschließen und beide Empfangsteile unabhängig voneinander mit Signalen versorgt werden sollen.



Ein-Kabel-SatCR-Lösung

Mit einer Ein-Kabel-SatCR-Lösung ist es möglich, mit nur einem Antennenkabel beide Empfangsteile des Receivers unabhängig voneinander mit Signalen zu versorgen. Voraussetzung ist ein spezielles SatCR-LNB oder eine SatCR-Verteilanlage (auch SCR / Unicable).



Ein-Kabel-Lösung

Bei einer herkömmlichen Ein-Kabel-Lösung in Verbindung mit einem Universal-LNB, können nicht beide Empfangsteile des Receivers unabhängig voneinander mit Signalen versorgt werden. Dieser technische Umstand kann die gleichzeitige Aufnahme verschiedener Programme sowie das Umschalten während einer laufenden Aufnahme zeitweilig einschränken.

Folgende Schritte werden bei der Erstinstallation nacheinander durchgeführt:

- Erstinstallation vorbereiten
- Anschluss-Konfiguration wählen und Standardsuchlauf starten
- Betriebssoftware aktualisieren
- Vorkonfigurierte Favoritenliste auswählen
- System- und Programmdateien aktualisieren

14.2.1 Erstinstallation vorbereiten

1. Schalten Sie Ihren Fernseher ein.
2. Schalten Sie anschließend den Receiver ein.
Das Gerät startet im Modus **Erstinstallation**.

Hinweis Sollten Sie nach dem Einschalten kein Bild sehen, wählen Sie am Fernseher manuell den korrekten AV-Kanal (z. B. HDMI 1). Weitere Informationen dazu finden Sie in der Bedienungsanleitung Ihres Fernsehers.

14.2.2 Anschluss-Konfiguration wählen und Standardsuchlauf starten

Die Einstellung der korrekten Anschluss-Konfiguration ist zum einen abhängig vom verwendeten LNB-Typ Ihrer Satellitenanlage (Universal-LNB oder SatCR-LNB) und zum anderen von der Anzahl der verbundenen Antennenanschlüsse des Receivers (**SAT IN 1** und/oder **SAT IN 2**).

Um die Erstinstallation zu starten, gehen Sie so vor:

- ▷ Wählen Sie eine der angezeigten Anschluss-Optionen und beachten Sie die Hinweise und Bedienungstipps.

Detaillierte Anleitungen für die möglichen Anschlussvarianten folgen auf den nächsten Seiten.

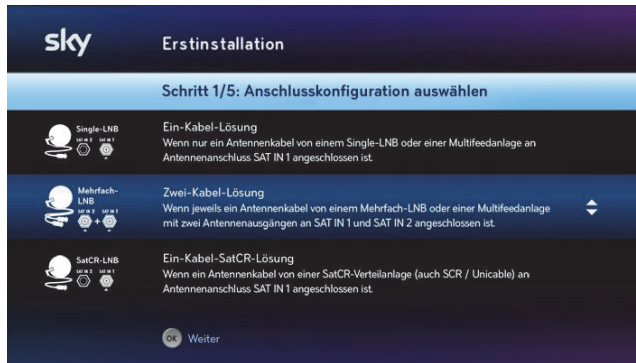

Abbildungsbeispiel

Hinweis Die Auswahl der korrekten Anschluss-Konfiguration ist bei älteren Versionen der Betriebssoftware einmalig im Menü **Erweiterter Suchlauf** vorzunehmen. Die Aktualisierung der Betriebssoftware erfolgt im Rahmen der Erstinstallation automatisch.

14.2.2.1 Zwei-Kabel-Lösung

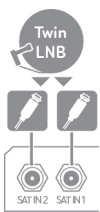

Es ist jeweils ein Antennenkabel von einem Mehrfach-LNB (Twin, Quad, usw.) oder einer Multifeedanlage mit mindestens zwei Antennenausgängen an die Anschlüsse SAT IN 1 und SAT IN 2 angeschlossen.

1. Bestätigen Sie die Auswahl **Zwei-Kabel-Lösung** mit **OK**.
2. Bei Verwendung einer Multifeedanlage können dem Suchlauf weitere Satelliten hinzugefügt werden. Wählen Sie dazu den entsprechenden Eintrag und wählen Sie die Satelliten aus, die Ihre Anlage unterstützt.
3. Um den Standardsuchlauf zu starten, wählen Sie **Suchlauf starten**.

14.2.2.2 Ein-Kabel-SatCR-Lösung



Es ist ein Antennenkabel von einer SatCR-Verteilanlage (auch SCR/Unicable) an dem Anschluss **SAT IN 1** angeschlossen.

1. Bestätigen Sie die Auswahl **Ein-Kabel-SatCR-Lösung** mit **OK**.
2. Wählen Sie für **Tuner 1** und **Tuner 2** jeweils ein vordefiniertes User-Band aus oder ändern Sie die Einstellung **Bandauswahl** in **Benutzerdefiniert**, um individuelle Werte eingeben zu können.

In einer SatCR-Verteilung muss jedem angeschlossenen Empfänger (Tuner) ein User-Band eindeutig zugewiesen sein.

Weil der Receiver mit zwei Empfangsteilen ausgestattet ist (Twin Tuner), müssen zwingend beide User-Bänder vergeben werden.

Die zu einem User-Band gehörige Frequenz ist abhängig vom verwendeten SatCR-LNB oder -Multischalter. Sie finden diese Angaben in der Regel direkt auf dem Gerät aufgedruckt oder in der Bedienungsanleitung des Herstellers.

3. Wählen Sie die Funktion **Suchlauf starten**.

14.2.2.3 Ein-Kabel-Lösung



Es ist ein Antennenkabel von einem Single-LNB oder einer Multifeedanlage an dem Anschluss **SAT IN 1** angeschlossen.

1. Bestätigen Sie die Auswahl **Ein-Kabel-Lösung** mit **OK**.
Ein Informationsfenster informiert Sie über die Nachteile einer Ein-Kabel-Lösung und die Vorteile einer Zwei-Kabel- bzw. ein-Kabel-SatCR-Lösung.
2. Drücken Sie die Taste **OK**, um fortzufahren, oder ändern Sie Ihre Auswahl.
3. Um bei der Verwendung einer Multifeedanlage dem Suchlauf weitere Satelliten hinzuzufügen, wählen Sie die Funktion **Erweiterter Suchlauf**. Folgen Sie danach den Bildschirmangaben.
4. Um den Standardsuchlauf zu starten, wählen Sie die Funktion **Suchlauf starten**.

14.2.3 Betriebssoftware aktualisieren

Es wird automatisch überprüft, ob eine neue Version der Betriebssoftware als Download verfügbar ist. Der Receiver lädt und installiert die aktuelle Software. Es ist keine Eingabe erforderlich.

Hinweis Während des Downloads kann Ihr Bildschirm schwarz bleiben und die Status-LED leuchtet. Dies ist keine Fehlfunktion. Der Download kann bis zu 30 Minuten dauern. Ziehen Sie während des Downloads auf keinen Fall den Netzstecker!

14.2.4 Vorkonfigurierte Favoritenliste auswählen

Die Favoritenliste umfasst die Kanalplätze 1-99. In diesem Bereich der Kanalliste können Sie bevorzugte Fernsehkanäle in beliebiger Reihenfolge hinzufügen, anordnen oder löschen.

Zu Beginn stellt Ihnen Sky eine vorkonfigurierte Favoritenliste als Vorlage zur Verfügung, die Sie später Ihren Wünschen anpassen können.

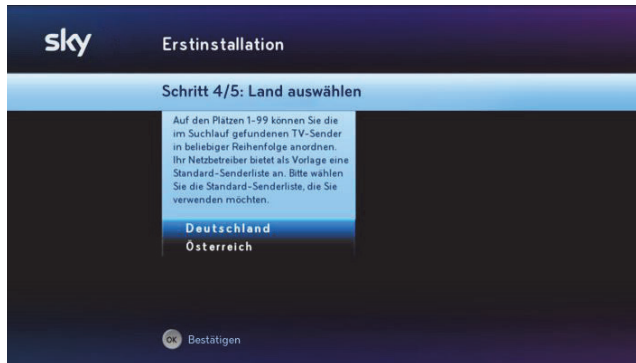

- ▷ Wählen Sie eine regional vorkonfigurierte Favoritenliste und drücken Sie **OK**.

14.2.5 System- und Programmdaten aktualisieren

Der Receiver aktualisiert automatisch die System- und Programmdaten. Es ist keine Eingabe erforderlich.

Ihr Receiver ist anschließend betriebsbereit. Damit ist die Erstinstallation erfolgreich abgeschlossen.

14.3 Internetverbindung einrichten

Sie können den Receiver einfach mit einem Netzwerkkabel an Ihren Internetrouter anschließen. Wenn Sie eine kabellose Verbindung mit Ihrem WLAN-Router bevorzugen, bietet sich ein Sky WLAN Modul an, das Sie ganz einfach über den Receiver konfigurieren können.

Weitere Informationen hierzu finden Sie auf www.sky.de/connect bzw. www.sky.at/connect.

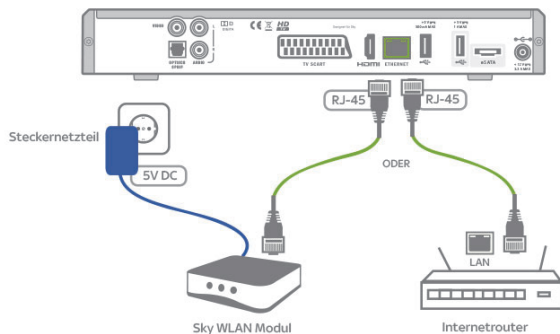

14.3.1 Verbindung über Sky WLAN Modul einrichten

Für eine kabellose Verbindung bietet sich das Sky WLAN Modul an, das Sie einfach über den Receiver konfigurieren können.

Hinweis Das Sky WLAN Modul unterstützt 2,4Ghz-WLAN-Netzwerke.

Stellen Sie vorab sicher, dass Ihre Internetverbindung funktioniert. Wenn Sie mit Ihrem PC, Notebook oder Tablet eine Webseite aufrufen können, ist alles in Ordnung.

1. Schalten Sie Ihren Sky Receiver ein und wählen Sie einen abonnierten Sky Sender aus, zum Beispiel Sky Sport News (Kanal 101).
2. Stecken Sie das eine Ende des Netzkabels in den grünen Ethernet-Anschluss auf der Rückseite des Receivers.
3. Stecken Sie das andere Ende des Netzkabels in den grünen Ethernet-Anschluss auf der Rückseite des Sky WLAN Moduls.
4. Verbinden Sie den blauen Anschluss am Sky WLAN Modul über das mitgelieferte Netzteil mit dem Stromnetz. Im Receiver wird die Konfiguration des Sky WLAN Moduls automatisch gestartet. Warten Sie einen Moment, bis die verfügbaren WLAN-Netzwerke an Ihrem Fernseher angezeigt werden.
5. Wählen Sie Ihr WLAN-Netzwerk.
6. Wenn Sie ein Passwort für die Zugriffsberechtigung auf Ihr WLAN-Netzwerk eingerichtet haben, müssen Sie nun auch Ihr Passwort eingeben.
7. Ob eine Verbindung erfolgreich hergestellt werden konnte, wird Ihnen am Fernseher angezeigt. In diesem Fall beenden Sie die WLAN-Konfiguration.
8. Wählen Sie die Funktion **Verbindung testen**.

Bei erfolgreicher Verbindung leuchtet an der Vorderseite des Receivers ein grünes @-Symbol. Wenn Ihr Receiver keine Verbindung ins Internet herstellen kann, lesen Sie bitte Internetverbindung einrichten.

14.3.2 Verbindung über Netzwerkkabel einrichten

Wenn eine Verbindung zum Internetrouter per Kabel möglich ist, können Sie natürlich auch ein Netzwerkkabel verwenden.

Stellen Sie vorab sicher, dass Ihre Internetverbindung funktioniert. Wenn Sie mit Ihrem PC, Notebook oder Tablet eine Webseite aufrufen können, ist alles in Ordnung.

1. Schalten Sie Ihren Sky Receiver ein und wählen Sie einen abonnierten Sky Sender aus, zum Beispiel Sky Sport News (Kanal 101).
2. Stecken Sie das eine Ende des Netzwerkkabels in den grünen Ethernet-Anschluss auf der Rückseite des Receivers.
3. Stecken Sie das andere Ende des Netzwerkkabels in einen freien Ethernet-Anschluss Ihres Internetrouters.
4. Um an dem Receiver einen Verbindungstest durchzuführen, wählen Sie im **Service-Menü** die Funktion **Netzwerk**.
5. Wählen Sie die Funktion **Verbindung testen**. Nach dem Verbindungstest wird das Ergebnis angezeigt.
6. Wählen Sie die Funktion **Beenden**, um den Verbindungstest abzuschließen.

Bei erfolgreicher Verbindung leuchtet an der Vorderseite des Receivers ein grünes @-Symbol. Wenn Ihr Receiver keine Verbindung ins Internet herstellen kann, lesen Sie bitte Internetverbindung einrichten.

14.3.3 Netzwerkeinstellungen prüfen

In der Regel müssen Sie im Receiver die Voreinstellungen (DHCP aktiviert, Proxy deaktiviert) nicht ändern.

Sollten Sie Ihr Netzwerk (LAN/WLAN) mit davon abweichenden Einstellungen konfiguriert haben, finden Sie die entsprechenden Einstellungen im Receiver im **Service-Menü** unter **Netzwerk**.

Hinweis Über die Konfiguration Ihres Netzwerks informieren Sie sich in den Bedienungsanleitungen Ihrer Netzwerkgeräte. Über die Verbindung zum Internet gibt Ihnen Ihr Internetanbieter weitere Auskunft.

14.3.4 Internetverbindung testen

Sie können die Verbindung vom Receiver ins Internet jederzeit testen.

Stellen Sie vorab sicher, dass Ihre Internetverbindung funktioniert. Wenn Sie mit Ihrem PC, Notebook oder Tablet eine Webseite aufrufen können, ist alles in Ordnung.

1. Um an dem Receiver einen Verbindungstest durchzuführen, wählen Sie im **Service-Menü** die Funktion **Netzwerk**.
2. Wählen Sie die Funktion **Verbindung testen**. Nach dem Verbindungstest wird das Ergebnis angezeigt. Bei erfolgreicher Verbindung leuchtet an der Vorderseite des Receivers ein grünes @-Symbol. Wenn Ihr Receiver keine Verbindung ins Internet herstellen kann, prüfen Sie Ihre Kabelverbindungen und Netzwerkeinstellungen (siehe Netzwerkeinstellungen prüfen).
3. Wählen Sie die Funktion **Beenden**, um den Verbindungstest abzuschließen.

14.4 Satellitenausrichtung überprüfen



1. Wählen Sie im **Service-Menü** die Funktion **Suchlauf**.
2. Wählen Sie die Funktion **Erweiterter Suchlauf**.
3. Wählen Sie die Funktion **Satellitenausrichtung**.
4. Navigieren Sie auf **Satellit**.

5. Wählen Sie mit den Tasten ◀▶ den Satelliten, für den Sie die Ausrichtung der Satellitenschüssel prüfen möchten. Die Signalqualität und die Signalstärke werden angezeigt.
6. Wiederholen Sie den Schritt 5 für jeden eingestellten Satelliten.

14.5 Kanalsuchlauf durchführen

14.5.1 Satellitenempfang mit Ein-Kabel-SatCR-Lösung konfigurieren



1. Wählen Sie für die erweiterte Suche die SatCR-Verteilanlage Satellitenkonfiguration.
2. Navigieren Sie auf **Bandauswahl**.
3. Wählen Sie mit den Tasten ◀▶, ob Sie für Tuner 1 und Tuner 2 vordefinierte Frequenzen verwenden oder selbst Frequenzen festlegen möchten:
 - ▷ Um vordefinierte Frequenzen einzustellen, wählen Sie die Einstellung **Vordefiniert**.
 - ▷ Um die Frequenzen manuell festzulegen, wählen Sie die Einstellung **Benutzerdefiniert**.

Jedem Tuner muss jeweils ein User Band (Frequenzband) eindeutig zugewiesen sein. Die Frequenzangabe des User Bandes kann variieren und ist normalerweise auf dem SatCR-Multischalter aufgedruckt.

4. Navigieren Sie auf **Tuner 1**.

5. Je nach gewählten Frequenzart wählen Sie mit den Tasten ◀▶ ein vordefiniertes User Band (Frequenzband) oder geben Sie mit den Zifferntasten ein User Band mit den entsprechenden Frequenz ein,
6. Navigieren Sie auf **Tuner 2** und wiederholen Sie für diesen ebenfalls die Frequenzeinstellungen.
7. Navigieren Sie auf **Suchlauf starten** und drücken Sie **OK**. Der Suchlauf startet. Ein Fortschrittsbalken informiert Sie über den Verlauf. Sobald der Suchlauf beendet ist, zeigt der Receiver die Anzahl der gefundenen Fernseh- und Radiokanäle.
8. Wählen Sie die Funktion **Beenden**. Die gefundenen Kanäle sind in der Kanalliste gespeichert.

14.5.2 Satellitenempfang mit Ein-/Zwei-Kabel-Lösung konfigurieren



Für einen erfolgreichen Suchlauf müssen folgende Voraussetzungen erfüllt sein:

- **Astra 1** ist als ein Satellit ausgewählt.
- Die Reihenfolge der Satelliten stimmt mit der Installation an Ihrem Multischalter überein.



Um die Einstellung der empfangbaren Satelliten zu ändern, gehen Sie wie folgt vor:

1. Navigieren Sie im **Service-Menü** auf **Suchlauf** und drücken Sie **OK**.
2. Navigieren Sie auf **Erweiterter Suchlauf** und drücken Sie **OK**.
3. Navigieren Sie auf **Satellit 1**.
4. Wählen Sie mit den Tasten ◀▶ den Satelliten, den Sie empfangen möchten.
Die Konfiguration Ihrer Satellitenanlage bestimmt, welche Satelliten ausgewählt werden können.
5. Navigieren Sie auf **Satellit 2**.

6. Wählen Sie mit den Tasten ◀▶ den Satelliten, den Sie empfangen möchten.
7. Wiederholen Sie die Schritte, bis Sie alle Satelliten ausgewählt haben, die Sie empfangen möchten.
8. Navigieren Sie auf **Modus** und wählen Sie mit den Tasten ◀▶ eine Option:
 - ▷ Um die alte Kanalliste zu löschen und durch die neu gefundenen Kanäle zu ersetzen, wählen Sie die Option **Alle Sender ersetzen**.
 - ▷ Um die neu gefundenen Kanäle lediglich der bestehenden Kanalliste hinzuzufügen, wählen Sie die Option **Neue Sender hinzufügen**.
9. Um die Einstellung der Konfiguration Ihrer Satellitenanlage zu ändern, navigieren Sie auf **Konfiguration** und wählen Sie mit den Tasten ◀▶ eine Option.
 - ▷ Für die Single-LNB Satellitenkonfiguration, wählen Sie die Einstellung **Ein Kabel**.
 - ▷ Für die SatCR-Verteilanlage Satellitenkonfiguration, wählen Sie die Option **Ein Kabel Sat CR**.
 - ▷ Für die Twin-LNB Satellitenkonfiguration, wählen Sie die Einstellung **Zwei Kabel**.
10. Navigieren Sie auf **Suchlauf starten** und drücken Sie **OK**.

14.5.3 Manuellen Suchlauf durchführen

Hinweis Dieser Vorgang soll nur von erfahrenen Nutzern durchgeführt werden!



1. Wählen Sie im **Service-Menü** die Funktion **Suchlauf**.
2. Wählen Sie die Funktion **Erweiterter Suchlauf**.
3. Wählen Sie die Funktion **Manueller Suchlauf**.
4. Navigieren Sie auf **Satellit** und wählen Sie mit den Tasten ◀▶ den gewünschten Satelliten.
Die Auswahl ist abhängig von der Konfiguration Ihrer Satellitenanlage.
5. Navigieren Sie zu den einzelnen Einstellungen und geben Sie ein, oder wählen Sie die gewünschten Parameter:
 - ▶ Geben Sie in der Zeile **Frequenz** mit den Zifferntasten einen Wert ein (10700-12750 MHz).
 - ▶ Wählen Sie in der Zeile **Polarisation** mit den Tasten ◀▶ die gewünschte Richtung.
 - ▶ Geben Sie in der Zeile **Symbolrate** mit den Zifferntasten einen Wert ein (1000-45000 kSymbols/s).
 - ▶ Wählen Sie in der Zeile **Suchlauftyp** mit den Tasten ◀▶ den gewünschte Typ.
 - ▶ Wählen Sie in der Zeile **Modulation** mit den Tasten ◀▶ die gewünschte Option.

6. Wählen Sie die Funktion **Suchlauf starten**.
Der Suchlauf startet. Ein Fortschrittsbalken informiert Sie über den Verlauf. Sobald der Suchlauf beendet ist, zeigt der Receiver die Anzahl der gefundenen TV und Radiokanäle.
7. Wählen Sie die Funktion **Beenden**.
Die gefundenen Kanäle sind in der Kanalliste gespeichert.

14.6 Software-Version aktualisieren

Um das Betriebssystem Ihres Receivers auf dem neuesten Stand zu halten, wird Ihnen von Zeit zu Zeit eine neue Software-Version zur Verfügung gestellt. In der Regel erfolgt die Aktualisierung der Software automatisch in der Nacht. Wenn Sie Ihren Receiver aber zum Beispiel längere Zeit nicht am Stromnetz angeschlossen hatten und die Receiver -Software somit nicht regelmäßig aktualisiert werden konnte, können Sie eine Aktualisierung auch manuell starten.



Hinweis Trennen Sie den Receiver auf keinen Fall vom Stromnetz, während er Software herunterlädt oder installiert, also wenn die Statusanzeige „Download“ an der Gerätefront leuchtet!

1. Wählen Sie im **Service-Menü** die Funktion **System**.
2. Wählen Sie die Funktion **Software-Aktualisierung**.
Der Receiver sucht nach einer aktuellen Software-Version.
3. Wenn Ihr Receiver bereits mit der neuesten Software ausgerüstet ist, erscheint ein Hinweis. Drücken Sie die Taste **OK**, um zum Service-Menü zurückzukehren.

4. Wenn eine neue Software-Version vorliegt, schlägt der Receiver eine Software-Aktualisierung vor. Drücken Sie zum Starten die Taste **OK**.

Der Aktualisierungsvorgang kann bis zu 30 Minuten dauern und der Bildschirm kann dabei schwarz werden. Abschließend wird Ihr Receiver neu gestartet.

14.7 EPG-Daten aktualisieren

Um die Programmdateien wie z. B. EPG-Daten und die Freischaltinformationen auf der Smartcard automatisch zu aktualisieren, müssen folgende Voraussetzungen erfüllt sein:

- Der Receiver muss im Stand-by-Modus geschaltet sein.
- Die Smartcard muss im Receiver korrekt eingesteckt sein.

Die Freischaltinformationen auf der Smartcard sind nur begrenzt gültig. Für die unterbrechungsfreie Entschlüsselung der Kanäle ist eine regelmäßige Aktualisierung notwendig.

Daher erfolgt die Aktualisierung der Programmdateien in der Regel automatisch jede Nacht. Wenn Sie Ihren Receiver aber zum Beispiel längere Zeit nicht am Stromnetz angeschlossen hatten und die Programmdateien somit nicht regelmäßig aktualisiert werden konnten, können Sie eine Aktualisierung auch manuell starten.



1. Wählen Sie im **Service-Menü** die Funktion **EPG-Aktualisierung**.
2. Wählen Sie die Funktion **Jetzt aktualisieren**.

Die Systemdaten und Programmdateien werden aktualisiert. Dieser Vorgang kann einige Minuten dauern.

3. Sobald die Aktualisierung abgeschlossen ist, wählen Sie die Funktion **Speichern**.

14.8 Auf Werkeinstellungen zurücksetzen

Hinweis Wenn Sie Ihr Gerät auf die Werkeinstellungen zurücksetzen, werden Ihre bisherigen Einstellungen gelöscht!

1. Wählen Sie im **Service-Menü** die Funktion **System**.
2. Wählen Sie die Funktion **Werkeinstellung**.
3. Wenn auf der Festplatte vorhandene Aufnahmen nicht gelöscht werden sollen, navigieren Sie auf **Aufnahmen löschen** und wählen Sie mit den Tasten ◀▶ die Einstellung **Nein**.
4. Wählen Sie die Funktion **Bestätigen**.

Sobald der Lieferzustand wiederhergestellt ist, schaltet sich der Receiver kurz aus und startet dann automatisch mit der Erstinstallation (siehe Erstinstallation durchführen).

15 Energiespareinstellungen und Startverhalten

15.1	Das Energiemanagement Ihres Receivers	127
15.2	Energieersparnis und Startzeit individuell anpassen	128
15.3	Automatische Abschaltung in den Stand-by- Modus einstellen	129
15.4	Den Energiesparmodus und die Startzeit optimieren	129
15.5	Bei mehrtägiger Nichtnutzung maximal Energie sparen	133
15.6	Automatisches Laden von Sky On Demand Titeln deaktivieren	134

15.1 Das Energiemanagement Ihres Receivers



Der Sky HD-Receiver verfügt über ein Energiemanagement, das die Ökodesign-Anforderungen der EG-Verordnung 1275/2008 mit der ständigen Verfügbarkeit aller Sky Services in Einklang bringt.

Ein raffiniertes Energiemanagement sorgt bereits automatisch ohne Ihr Zutun für maximale Energieersparnis. Die Voreinstellungen gewährleisten:

- die Aktualität der System- und Programminformationen
- ein Höchstmaß an Bedienkomfort und Betriebssicherheit

Nichtsdestotrotz bietet Ihnen der Receiver einige Möglichkeiten die Energieersparnis und damit auch die Startzeit nach dem Einschalten individuell anzupassen.

Informationen hierzu finden Sie auch auf www.sky.de/schnellstart bzw. www.sky.at/schnellstart.

Das Energiemanagement steuert die beiden energiesparenden Betriebsmodi des Receivers, den Stand-by-Modus und den noch leistungsreduzierteren Energiesparmodus.

Hinweis Hinweis: Ihr Receiver muss nicht eingeschaltet sein, um aufnehmen zu können, denn sowohl im Stand-by-Modus als auch im Energiesparmodus kann der Receiver für Aufnahmen vorgesehene Sendungen (geplante Aufnahmen) aufzeichnen.

Schalten Sie daher bitte den Sky HD-Receiver in den Stand-by-Modus, wenn Sie den Receiver nicht verwenden.

Hinweis Ihr Receiver aktualisiert im Stand-by-Modus jede Nacht ganz automatisch alle Daten für den störungsfreien Empfang Ihrer abonnierten Sender. Damit ist sichergestellt, dass der Receiver nach dem Einschalten sofort einsatzbereit ist. Daher sollten Sie den Receiver nachts nicht vom Stromnetz trennen (z. B. nächtliche Netzfreeschaltung im Schlafzimmer).

15.2 Energieersparnis und Startzeit individuell anpassen

Die Voreinstellungen sind so gewählt, dass Sie sie im Regelfall nicht anpassen müssen. Wenn Sie jedoch die Energieersparnis oder die Startzeit des Receivers individuell anpassen möchten, haben Sie dazu im **Service-Menü** einige Möglichkeiten.

15.2.1 Im Stand-by-Modus Energie sparen

Um Energie zu sparen, schalten Sie den Sky HD-Receiver in den Stand-by-Modus, wenn Sie den Receiver nicht verwenden.

Falls Sie vergessen haben, den Receiver in den Stand-by-Modus auszuschalten, geht Ihr Receiver automatisch in den Stand-by-Modus, wenn er über längere Zeit keine Bedientätigkeit feststellt. Sie können die voreingestellte Zeitverzögerung ändern (siehe Automatische Abschaltung in den Stand-by-Modus einstellen).

15.2.2 Noch mehr Energie sparen und Startzeit anpassen

Der Receiver wechselt vom Stand-by-Modus automatisch in den noch leistungsreduzierteren Energiesparmodus (Voreinstellung).

Sie können die Einstellungen für den Energiesparmodus selbstverständlich jederzeit an Ihre individuellen Bedürfnisse anpassen. Welche Möglichkeiten Sie haben, lesen Sie in Den Energiesparmodus und die Startzeit optimieren.

Zusätzlich können Sie Ihren Receiver, wenn Sie ihn vorhersehbar für längere Zeit nicht nutzen (z. B. Urlaub, Dienstreise), in den dauerhaften Energiesparmodus versetzen (siehe Bei mehrtägiger Nichtnutzung maximal Energie sparen).

Wenn Sie Sky On Demand nur über eine schnelle Internetverbindung nutzen möchten und Sie weder an Titeln von Sky Select auf Sky On Demand noch an 18+ Titeln auf Sky On Demand interessiert sind, können Sie das automatische Laden von Sky On Demand Titeln über das Sendesignal auf die Festplatte (Offline-Videothek) deaktivieren, um noch mehr Energie zu sparen (siehe Automatisches Laden von Sky On Demand Titeln

deaktivieren). Beachten Sie, dass ggf. auch einige wenige Titel wie z. B. Tutorials auf Sky Info, das Sky Magazin, Kinopolis und Making-of-Titel nicht über Internet gesehen werden können.

15.3 Automatische Abschaltung in den Stand-by-Modus einstellen

Wenn Ihr Receiver eingeschaltet ist und mehrere Stunden keine Bedientätigkeit feststellt, schaltet sich der Receiver automatisch in den Stand-by-Modus (Voreinstellung 4 Std.). Die Zeitverzögerung für diese Abschaltung können Sie individuell einstellen.

1. Wählen Sie im **Service-Menü** die Funktion **System**.
2. Navigieren Sie zu **Automatische Abschaltung**.
3. Wählen Sie mit den Tasten ◀▶ die gewünschte Einstellung:
 - ▷ **Deaktiviert**, wenn sich der Receiver bei Inaktivität nicht automatisch ausschalten soll.
 - ▷ **2-8 Stunden**, wenn sich der Receiver bei längerer Inaktivität automatisch ausschalten soll.
4. Drücken Sie die Taste ↵ kurz.

Hinweis Ihr Receiver muss nicht eingeschaltet sein, um aufnehmen zu können, denn sowohl im Stand-by-Modus als auch im Energiesparmodus kann der Receiver für Aufnahmen vorgesehene Sendungen (geplante Aufnahmen) aufzeichnen.

15.4 Den Energiesparmodus und die Startzeit optimieren

In den Einstellungen zum Energiesparmodus ist voreingestellt, dass der Receiver **immer**, wenn er länger als fünf Minuten im Stand-by-Modus betrieben wird, in den noch leistungsreduzierteren Energiesparmodus wechselt.

Da das Starten des Receivers aus dem Energiesparmodus heraus länger dauert als aus dem Stand-by-Modus, kann es auch während Ihrer üblichen Fernsehzeiten länger dauern bis der Receiver betriebsbereit ist.

Sie können aber die Startzeit des Receivers optimieren, wenn Sie im **Service-Menü** die Einstellungen zum **Energiesparmodus** an Ihre individuellen Fernsehgewohnheiten anpassen.

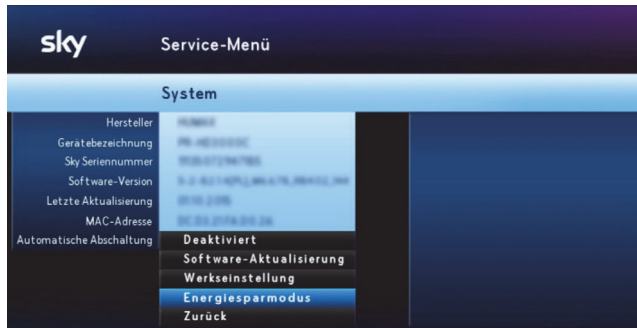

15.4.1 Den Receiver jederzeit schnellstmöglich starten

Diese Einstellung ist besonders zu empfehlen, bei häufiger Nutzung insbesondere zu unregelmäßigen Tageszeiten und wenn Sie hohen Wert auf einen schnellen Start des Receivers legen



Um jederzeit schnellstmöglich fernsehen zu können, legen Sie in den Einstellungen zum Energiesparmodus fest, dass der Receiver **nie** aus dem Stand-by-Modus in den Energiesparmodus wechseln darf.

Folgende Funktionen werden dadurch nicht beeinflusst:

- Automatische Aktualisierungen und EPG-Aktualisierungen werden durchgeführt.
- Offline-Inhalte werden auf die Sky+ Festplatte geladen.
- Geplante Aufnahmen werden aufgezeichnet.
- Mit Sky Go und Mobile Record unterwegs Aufnahmen planen, ist möglich.

So gehen Sie vor:

1. Wählen Sie im **Service-Menü** die Funktion **System**.
2. Wählen Sie die Funktion **Energiesparmodus**.
3. Wählen Sie mit den Tasten ◀▶ die Einstellung **Nie**.
4. Wählen Sie die Funktion **Speichern**.

15.4.2 Den Receiver schnellstmöglich starten und auch Energie sparen

Diese Einstellung ist besonders zu empfehlen, bei Nutzung zu meist regelmäßigen Tageszeiten und wenn Sie Wert auf einen schnellen Start des Receivers legen.



Um während Ihrer täglichen Fernsehzeit schnellstmöglich fernsehen zu können, legen Sie durch eine **manuelle Eingabe** fest, dass der Receiver nur außerhalb Ihrer täglichen Fernsehzeit aus dem Stand-by-Modus in den Energiesparmodus wechseln darf. Dadurch startet der Receiver schneller, wenn Sie üblicherweise fernsehen, und spart außerhalb Ihrer täglichen Fernsehzeit optimal Energie.

Folgende Funktionen werden dadurch nicht beeinflusst:

- Automatische Aktualisierungen und EPG-Aktualisierungen werden durchgeführt.
- Offline-Inhalte werden auf die Sky+ Festplatte geladen.
- Geplante Aufnahmen werden aufgezeichnet.
- Mit Sky Go und Mobile Record unterwegs Aufnahmen planen, ist möglich.

Stellen Sie sicher, dass der Receiver zwischen dem Veranlassen der Aufnahme und dem Beginn der Sendung für mindestens eine Stunde nicht im Energiesparmodus ist. Das ist z. B. der Fall, wenn das Gerät zwischenzeitlich einmal die tägliche EPG-Aktualisierung durchlaufen hat (Werkseinstellung: 04:00 Uhr).

So gehen Sie vor:

1. Wählen Sie im **Service-Menü** die Funktion **System**.
2. Wählen Sie die Funktion **Energiesparmodus**.
3. Wählen Sie mit den Tasten ◀▶ die Einstellung **Manuelle Eingabe**.
4. Legen Sie die Zeiten fest **von** wann **bis** wann der Receiver aus dem Stand-by-Modus in den Energiesparmodus wechseln darf.
5. Wählen Sie die Funktion **Speichern**.

15.4.3 Der Receiver soll optimal Energie sparen (Voreinstellung)

Diese Einstellung ist besonders zu empfehlen, bei seltener Nutzung und wenn Sie Wert auf eine durchgehend hohe Energieeinsparung legen.



Damit der Receiver immer optimal Energie sparen kann, wenn Sie gerade nicht fernsehen, legen Sie in den Einstellungen zum Energiesparmodus fest, dass der Receiver **immer** (Voreinstellung) aus dem Stand-by-Modus in den Energiesparmodus wechseln darf. Dadurch erreichen Sie die maximale Energieersparnis, aber der Start des Receivers – dann meistens aus dem Energiesparmodus heraus – kann länger dauern.

Folgende Funktionen werden dadurch nicht beeinflusst:

- Automatische Aktualisierungen und EPG-Aktualisierungen werden durchgeführt.
- Offline-Inhalte werden auf die Sky+ Festplatte geladen.
- Geplante Aufnahmen werden aufgezeichnet.
- Mit Sky Go und Mobile Record unterwegs Aufnahmen planen, ist möglich.

Stellen Sie sicher, dass der Receiver zwischen dem Veranlassen der Aufnahme und dem Beginn der Sendung für mindestens eine Stunde nicht im Energiesparmodus ist. Das ist z. B. der Fall, wenn das Gerät zwischenzeitlich einmal die tägliche EPG-Aktualisierung durchlaufen hat (Werkseinstellung: 04:00 Uhr).

So gehen Sie vor:

1. Wählen Sie im **Service-Menü** die Funktion **System**.
2. Wählen Sie die Funktion **Energiesparmodus**.
3. Wählen Sie mit den Tasten ◀▶ die Einstellung **Immer**.
4. Wählen Sie die Funktion **Speichern**.

15.5 Bei mehrtägiger Nichtnutzung maximal Energie sparen

Wenn Sie Ihren Receiver vorhersehbar über mehrere Tage nicht nutzen, weil Sie sich z. B. auf einer Urlaubs- oder Dienstreise befinden, können Sie das Gerät in den dauerhaften Energiesparmodus schalten.

Die Leistungsaufnahme reduziert sich dadurch bis zum nächsten Einschalten (z. B. nach der Urlaubs- oder Dienstreise) auf ein Minimum.

So gehen Sie vor, um den dauerhaften Energiesparmodus zu aktivieren:

- ▶ Halten Sie die Taste  an der Gerätefront fünf Sekunden lang gedrückt, bis sich Ihr Receiver ausschaltet.

Beachten Sie, dass einige Funktionen im dauerhaften Energiesparmodus deaktiviert sind:

- Automatische Aktualisierungen und EPG-Aktualisierungen werden **nicht** durchgeführt.
- Offline-Inhalte werden **nicht** auf die Sky+ Festplatte geladen.
- Geplante Aufnahmen werden aufgezeichnet.
Serienaufnahmen können nur mit den auf dem Receiver vorhandenen EPG-Daten durchgeführt werden (ungefähr 14 Tage lang), da die EPG-Daten in dem dauerhaften Energiesparmodus nicht aktualisiert werden.
- Mit Sky Go und Mobile Record unterwegs Aufnahmen planen, **ist nicht möglich**.

15.6 Automatisches Laden von Sky On Demand Titeln deaktivieren

Wenn Sie Sky On Demand nur über eine schnelle Internetverbindung nutzen möchten und Sie weder an Titeln von Sky Select auf Sky On Demand noch an 18+ Titeln auf Sky On Demand interessiert sind, können Sie das automatische Laden von Sky On Demand Titeln über das Sendesignal auf die Festplatte (Offline-Videothek) deaktivieren, um noch mehr Energie zu sparen.

Hinweis Beachten Sie, dass ggf. auch einige wenige Titel wie z. B. Tutorials auf Sky Info, das Sky Magazin, Kinopolis und Making-of-Titel nicht über Internet gesehen werden können. Außerdem stehen Ihnen nach dem Deaktivieren der Offline-Videothek neue Titel von Sky On Demand nur noch zur Verfügung, wenn der Receiver mit dem Internet verbunden ist. Auf Sky On Demand bestellte Sky Select Titel können nur mit aktivierter Offline-Videothek bereitgestellt werden.

So gehen Sie vor:

1. Wählen Sie im **Service-Menü** die Funktion **Aufnahme Einstellungen**.
2. Navigieren Sie auf **Offline-Videothek**.
3. Wählen Sie mit den Tasten ◀▶ die gewünschte Einstellung:
 - ▷ **Nein**, um das automatische Laden neuer Inhalte für Sky On Demand zu deaktivieren
 - ▷ **Ja**, um das automatische Laden neuer Inhalte für Sky On Demand zu aktivieren.
4. Wählen Sie die Funktion **Speichern**.

16 Bildschirmanzeige einstellen

16.1	Startkanal festlegen.....	136
16.2	Bevorzugte Untertitel-Einstellungen festlegen.....	137
16.3	Sendung mit oder ohne Untertitel sehen.....	137
16.4	Banner-Anzeigedauer einstellen.....	138
16.5	Lautstärkeregler anzeigen.....	138
16.6	Einstellungen für den SCART-Anschluss.....	138
16.7	Einstellungen für den HDMI-Anschluss.....	141
16.8	3D-Modus.....	143
16.9	Bildschirmschoner.....	144

16.1 Startkanal festlegen

Der Startkanal ist der Kanal, den Sie beim Einschalten des Receivers als Erstes sehen. Sie können den Startkanal wie folgt festlegen:

- der zuletzt gesehene Kanal
- immer der gleiche Kanal

16.1.1 Zuletzt gesehenen Kanal als Startkanal einstellen

1. Wählen Sie im **Service-Menü** die Funktion **Startkanal**.
2. Navigieren Sie auf **Startkanal** und wählen Sie mit den Tasten ◀▶ die Einstellung **Letzter Sender**.
3. Wählen Sie die Funktion **Speichern**.

16.1.2 Festen Kanal als Startkanal einstellen

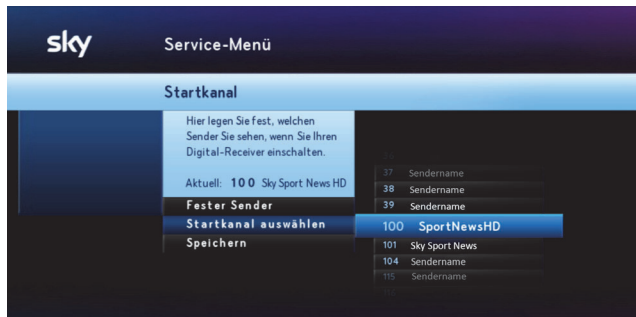

1. Wählen Sie im **Service-Menü** die Funktion **Startkanal**.
2. Navigieren Sie auf **Startkanal** und wählen Sie Tasten ◀▶ die Einstellung **Fester Sender**.
3. Wählen Sie die Funktion **Startkanal auswählen**.
Sie sehen die Kanalliste.
4. Navigieren Sie auf den gewünschten Kanal oder geben Sie ihn über die Zifferntaste ein. Bei Bedarf springen Sie in der Kanalliste mit den Tasten **PROG +/-** jeweils fünf Einträge vor- oder zurück.

5. Bestätigen Sie mit **OK**.
6. Wählen Sie die Funktion **Speichern**.

16.2 Bevorzugte Untertitel-Einstellungen festlegen

Im **Service-Menü** können Sie Ihre bevorzugte Einstellung für die Anzeige von Untertiteln festlegen:

- Untertitel an/aus
 - Untertitel speziell für Hörgeschädigte ja/nein
 - bevorzugte Sprache
1. Wählen Sie im **Service-Menü** die Funktion **Audio und Untertitel**.
 2. Navigieren Sie auf **Untertitel**.
 3. Wählen Sie mit den Tasten ◀▶ die Option **An**, wenn die Untertitel angezeigt werden sollen.
 4. Navigieren Sie auf **Untertitelformat**.
 5. Wählen Sie mit den Tasten ◀▶ das Format **Normal** oder **Für Hörgeschädigte**.
 6. Navigieren Sie auf **Untertitelsprache**.
 7. Wählen Sie mit den Tasten ◀▶ die bevorzugte Sprache.
 8. Wählen Sie die Funktion **Speichern**.

16.3 Sendung mit oder ohne Untertitel sehen

Sie können jederzeit, während Sie eine Sendung sehen, Untertitel an- bzw. ausschalten.

1. Navigieren Sie mit der Taste ▶ auf **Untertitel**, um Untertitel anzuschalten, bzw. **Untertitel aus.**, um Untertitel auszuschalten.
2. Drücken Sie die Taste **OK**.

Hinweis Sie können Ihre bevorzugten Einstellungen für die Anzeige von Untertiteln auch generell festlegen (siehe Bevorzugte Untertitel-Einstellungen festlegen).

16.4 Banner-Anzeigedauer einstellen

1. Wählen Sie im Service-Menü die Funktion **Bildschirm**.
2. Navigieren Sie auf **Banner-Anzeigedauer**.
3. Wählen Sie mit den Tasten ◀▶ die Dauer, nach der das Banner mit der kurzen Programminformation automatisch ausgeblendet wird (4-16 Sekunden).
Die Einstellung **Nicht anzeigen** bewirkt, dass das Banner beim Umschalten nicht mehr angezeigt wird.
4. Wählen Sie die Funktion **Speichern**.

16.5 Lautstärkeregler anzeigen

1. Wählen Sie im Service-Menü die Funktion **Bildschirm**.
2. Navigieren Sie auf **Lautstärkeregler**.
3. Wählen Sie mit den Tasten ◀▶ die gewünschte Einstellung:
 - ▷ Um den Lautstärkeregler einzublenden, wählen Sie **Anzeigen**.
 - ▷ Um den Lautstärkeregler auszublenden, wählen Sie **Nicht anzeigen**.
4. Wählen Sie die Funktion **Speichern**.
Der Lautstärkeregler wird beim Lauter- bzw. Leiserstellen der Lautstärke entsprechend Ihrer Einstellung eingeblendet bzw. nicht angezeigt.

16.6 Einstellungen für den SCART-Anschluss

Diese Einstellungen können Sie nur vornehmen, wenn der Receiver über den SCART-Anschluss mit dem Fernseher verbunden ist.

Der SCART-Anschluss versucht, die Verbindung verschiedener Geräte zu vereinfachen und zu vereinheitlichen, indem er alle nötigen Signale in einem einzigen, mehrpoligen Stecker enthält.

Über den SCART-Anschluss werden analoge Signalformen übertragen.

16.6.1 SCART-Bildformat ändern

Das Bildformat des Fernsehers kann sich von dem Format des Eingangssignals unterscheiden. Zur möglichst korrekten Darstellung müssen die Pixelzahlen von Breite und Höhe des Eingangssignals auf das Bildformat des Fernsehers transformiert werden.

1. Wählen Sie im Service-Menü die Funktion **Bildschirm**.
2. Navigieren Sie auf **SCART-Bildformat**.
3. Wählen Sie mit den Tasten ◀▶ das Bildformat Ihres Fernsehers:
 - ▷ **4:3**
 - ▷ **16:9**
4. Wählen Sie die Funktion **Speichern**.
Alle Sendungen werden automatisch auf das eingestellte Bildformat angepasst.

16.6.2 Bilddarstellung für den SCART-Anschluss anpassen

Wenn Sie für Ihren Fernseher das Bildformat 4:3 eingestellt haben, können Sie die Bilddarstellung der 16:9-Sendungen anpassen.

1. Wählen Sie im Service-Menü die Funktion **Bildschirm**.
2. Navigieren Sie auf **SCART-Bildanpassung**.
3. Wählen Sie mit den Tasten ◀▶ die gewünschte Einstellung:
 - ▷ **Letterbox**: Bei 16:9-Sendungen sehen Sie oben und unten einen schwarzen Balken.
 - ▷ **Pan & Scan**: Bei 16:9-Sendungen wird das Bild in der Höhe formatfüllend dargestellt. Der linke und rechte Bildabschnitt wird abgeschnitten.
 - ▷ **Automatisch**: Alle Sendungen werden automatisch auf das eingestellte Bildformat angepasst.
4. Wählen Sie die Funktion **Speichern**.

Hinweis Für den aktuellen Kanal können Sie die Bildanpassung auch durch Drücken der Taste **ZOOM** auf der Fernbedienung vornehmen. Beim Kanalwechsel gehen allerdings die Einstellungen verloren.

16.6.3 SCART-Signalform ändern

Über den SCART-Anschluss können verschiedene analoge Signalformen übertragen werden.

Hinweis Die Änderung dieser Einstellung kann unwiderrufliche Beeinträchtigungen hervorrufen oder den Fernsehgenuss erheblich mindern. Deshalb soll sie nur von erfahrenen Nutzern geändert werden.

1. Wählen Sie im Service-Menü die Funktion **Bildschirm**.
2. Wählen Sie die Funktion **Erweiterte Einstellungen**.
3. Navigieren Sie auf **SCART-Signal**.
4. Wählen Sie mit den Tasten ◀▶ die Signalform, die von Ihrem Fernseher unterstützt wird:
 - ▷ **RGB + FBAS**
 - ▷ **FBAS**
 - ▷ **S-Video**
5. Wählen Sie die Funktion **Speichern**.
Die Signalform wird umgestellt.

16.6.4 AV-Steuerung ändern

Mit Hilfe der AV-Steuerung können über den SCART-Anschluss verbundene Endgeräte beim Einschalten des Receivers automatisch auf den entsprechenden AV-Kanal umschalten. Damit entfällt die manuelle Auswahl des AV-Kanals, wenn mehrere Zu- oder Abspielgeräte mit dem Endgerät verbunden sind.

Die AV-Steuerung hat keinen Einfluss auf Endgeräte, die am HDMI-Anschluss des Receivers angeschlossen sind.

Hinweis Die Änderung dieser Einstellung kann unwiderrufliche Beeinträchtigungen hervorrufen oder den Fernsehgenuss erheblich mindern. Deshalb soll sie nur von erfahrenen Nutzern geändert werden.

1. Wählen Sie im Service-Menü die Funktion **Bildschirm**.
2. Wählen Sie die Funktion **Erweiterte Einstellungen**.
3. Navigieren Sie auf **AV-Steuerung**.
4. Wählen Sie mit den Tasten ◀▶ die AV-Steuerung für den SCART-Anschluss:
 - ▷ Um automatisch auf den AV-Kanal des Receivers umzuschalten, wählen Sie die Einstellung **An**.
 - ▷ Um manuell auf den entsprechenden AV-Kanal zu schalten oder wenn das Endgerät über den HDMI-Anschluss verbunden ist, wählen Sie die Option **Aus**.
5. Wählen Sie die Funktion **Speichern**.

16.7 Einstellungen für den HDMI-Anschluss

Diese Einstellungen können Sie nur vornehmen, wenn der Receiver über den HDMI-Anschluss mit dem Fernseher verbunden ist.

Über den HDMI-Anschluss werden Audio- und Video-Daten mit hoher Datenübertragungsrage digital übertragen.

16.7.1 Bilddarstellung für den HDMI-Anschluss anpassen

Über den HDMI-Anschluss werden die Sendungen im Bildformat 16:9 ausgestrahlt. Sie können die Bilddarstellung der 4:3-Sendungen anpassen.

1. Wählen Sie im Service-Menü die Funktion **Bildschirm**.
2. Navigieren Sie auf **HDMI-Bildanpassung**.
3. Wählen Sie mit den Tasten ◀▶ die gewünschte Einstellung:
 - ▷ **Pillarbox**: Bei 4:3-Sendungen sehen Sie links und rechts einen schwarzen Balken.
 - ▷ **16:9**: Bei 4:3-Sendungen wird das Bild in der Breite formatfüllend dargestellt. Der obere und untere Bildabschnitt wird abgeschnitten.

- ▷ **14:9:** Bei 4:3-Sendungen wird das Bild in der Breite und in der Höhe skaliert.
- ▷ **Vollbild:** Bei 4:3-Sendungen wird das Bild in der Breite formatfüllend skaliert dargestellt.

4. Wählen Sie die Funktion **Speichern**.

Hinweis Für den aktuellen Kanal können Sie die Bildanpassung auch durch Drücken der Taste **ZOOM** auf der Fernbedienung vornehmen. Beim Kanalwechsel gehen allerdings die Einstellungen verloren.

16.7.2 HDMI-Auflösung ändern

Diese Einstellung bietet Ihnen die Möglichkeit, die Bildauflösung am HDMI-Ausgang des Receivers der Auflösung des angeschlossenen Endgeräts manuell anzupassen.

Hinweis Die Änderung dieser Einstellung kann unwiderrufliche Beeinträchtigungen hervorrufen oder den Fernsehgenuss erheblich mindern. Deshalb soll sie nur von erfahrenen Nutzern geändert werden.

1. Wählen Sie im Service-Menü die Funktion **Bildschirm**.
2. Navigieren Sie auf **HDMI-Auflösung**.
3. Wählen Sie mit den Tasten ◀▶ die gewünschte Auflösung:
 - ▷ **Bevorzugte Auflösung**
 - ▷ **Automatisch**
 - ▷ **1080i**
 - ▷ **720p**
 - ▷ **576p**

Wenn der Fernseher den Austausch von EDID-Daten mit dem Receiver unterstützt, wählen Sie die Einstellung **Automatisch**. In diesem Fall erkennt der Receiver die Auflösung des angeschlossenen Fernsehers automatisch.

4. Wählen Sie die Funktion **Speichern**.
Alle Sendungen werden automatisch auf die eingestellte Bildauflösung angepasst.

16.8 3D-Modus

Mit dieser Einstellung können Sie auswählen, ob die Bedienoberfläche des Receivers bei Empfang eines 3D-Sendesignals ebenfalls dreidimensional dargestellt werden soll, so dass alle Bedienelemente mit einer geeigneten 3D-Brille gut ablesbar sind.

1. Wählen Sie im Service-Menü die Funktion **Bildschirm**.
2. Navigieren Sie auf **3D Modus**.
3. Wählen Sie mit den Tasten ◀▶ eine Einstellung:
 - ▷ **Aus**
Die Bedienoberfläche wird immer zweidimensional angezeigt.
 - ▷ **Manuell**
Die Darstellung der Bedienoberfläche muss manuell angepasst werden.
 - ▷ **Automatisch**
Die Darstellung der Bedienoberfläche erfolgt automatisch in Abhängigkeit vom Sendesignal entweder zwei- oder dreidimensional.
4. Wählen Sie die Funktion **Speichern**.

16.9 Bildschirmschoner

Ihr Receiver verfügt über einen Bildschirmschoner, der verhindert, dass sich Bildschirmeinblendungen in den Plasma-Bildschirm einbrennen.

16.9.1 Bildschirmschoner aktivieren

- ▷ Nach längerer Wartezeit während der Installation oder bei der Nutzung von Bildschirmanzeigen im Vollbildmodus, wie z. B. das Service-Menü oder der Elektronische Programm Guide, schaltet sich der Bildschirmschoner automatisch ein.
Der Bildschirm wird schwarz.

16.9.2 Bildschirmschoner deaktivieren

- ▷ Um den Bildschirmschoner zu deaktivieren, drücken Sie eine beliebige Zifferntaste.

17 Ton einstellen

17.1	Bevorzugtes Tonformat festlegen	146
17.2	Bevorzugte Sprache festlegen.....	146
17.3	Sendung in Original- oder Synchronfassung sehen	147
17.4	Live-Sport mit oder ohne Kommentar sehen	148
17.5	Sendung in Dolby Digital wiedergeben	148
17.6	Bild und Ton synchronisieren.....	149

17.1 Bevorzugtes Tonformat festlegen

Im **Service-Menü** können Sie festlegen, welches Tonformat Sie bei Sendungen, die in verschiedenen Tonformaten ausgestrahlt werden, bevorzugen.

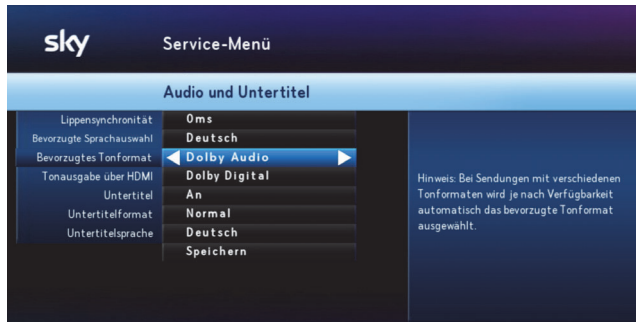

Hinweis Die Tonausgabe am HDMI-Anschluss ist abhängig von der Einstellung des bevorzugten Tonformats und dem tatsächlich empfangenen Tonformat. Ändern Sie diese Einstellung nur, wenn das über HDMI angeschlossene Endgerät das ausgewählte Tonformat unterstützt.

1. Wählen Sie im **Service-Menü** die Funktion **Audio und Untertitel**.
2. Navigieren Sie auf **Bevorzugtes Tonformat**.
3. Wählen Sie mit den Tasten ◀▶ das bevorzugte Tonformat.
4. Wenn Sie für die **Tonausgabe über HDMI** Einstellungen vornehmen können, wählen Sie die korrekte Einstellung für das angeschlossene Endgerät.
5. Wählen Sie die Funktion **Speichern**.

17.2 Bevorzugte Sprache festlegen

Im **Service-Menü** können Sie festlegen, welche Sprache Sie bei mehrsprachig ausgestrahlten Sendungen bevorzugen.

Hinweis: Sie erkennen eine Sendung, die mehrsprachig ausgestrahlt wird, an dem Symbol  in der Programminformation.



1. Wählen Sie im **Service-Menü** die Funktion **Audio und Untertitel**.
2. Navigieren Sie auf **Bevorzugte Sprachauswahl**.
3. Wählen Sie mit den Tasten ◀▶ Ihre bevorzugte Sprache.
4. Wählen Sie die Funktion **Speichern**.

17.3 Sendung in Original- oder Synchronfassung sehen

Um eine Sendung, die in verschiedenen Sprachen ausgestrahlt wird, in Originalfassung zu hören, können Sie den Audiokanal ändern.

Sie erkennen eine Sendung, die mehrsprachig ausgestrahlt wird, an dem Symbol  in der Programminformation.



1. Wählen Sie eine Sendung, die zurzeit in mehreren Sprachen gesendet wird.
2. Navigieren Sie im Info-Menü mit der Taste ► auf **Tonauswahl**.
3. Navigieren Sie auf die gewünschte Sprachoption und drücken Sie **OK**.

Hinweis Sie können Ihren bevorzugten Sprachkanal auch generell festlegen (siehe Bevorzugte Sprache festlegen)

17.4 Live-Sport mit oder ohne Kommentar sehen

Um bei einer Live-Sport-Sendung die Atmosphäre im Stadion eindringlicher genießen zu können, können Sie auf den Stadionton (ohne Kommentator) umschalten. Sie können jederzeit den Kommentator wieder hinzuschalten.

Hinweis Sie erkennen eine Live-Sport-Sendung, die mehrsprachig ausgestrahlt wird, an dem Symbol  in der Programminformation



1. Wählen Sie die Live-Sport-Sendung, die zurzeit in mehreren Sprachen gesendet wird.
2. Navigieren Sie im Info-Menü mit der Taste ► auf **Tonauswahl**.
3. Navigieren Sie anschließend auf eine angebotene Sprachoption und drücken Sie **OK**.

17.5 Sendung in Dolby Digital wiedergeben

Um eine Sendung, die in verschiedenen Tonformaten ausgestrahlt wird, in Dolby Digital wiederzugeben, müssen folgende Voraussetzungen erfüllt sein:

- Ihr Sky HD-Receiver ist über den SPDIF-Anschluss oder HDMI-Anschluss an einen A/V-Receiver angeschlossen.
- Sie haben zuvor im **Service-Menü** unter **Audio und Untertitel** bei den Einstellungen zum Tonformat und zur Tonausgabe korrekte Einstellungen für Ihr angeschlossenes Endgerät festgelegt.

Sie erkennen eine Sendung, die in verschiedenen Tonformaten ausgestrahlt wird, an folgenden Symbolen in der Programminformation:

Symbol	Beschreibung
	Zeigt an, dass diese Sendung in Stereo ausgestrahlt wird.
	Zeigt an, dass diese Sendung in Dolby Digital ausgestrahlt wird.

1. Wählen Sie eine Sendung, die zurzeit in mehreren Tonformaten gesendet wird.
2. Navigieren Sie im Info-Menü mit der Taste ► auf **Tonauswahl**.
3. Navigieren Sie auf das gewünschte Audioformat und drücken Sie **OK**.

Hinweis Sie können Ihr bevorzugtes Tonformat auch generell festlegen (siehe Bevorzugtes Tonformat festlegen).

17.6 Bild und Ton synchronisieren

Um den Ton zum Bild synchronisieren zu können, muss der Sky HD-Receiver über einen SPDIF-Anschluss mit dem A/V-Receiver verbunden sein.

1. Wählen Sie im **Service-Menü** die Funktion **Audio und Untertitel**.
2. Navigieren Sie auf **Lippensynchronisation**.
3. Wählen Sie mit den Tasten ◀▶ die Tonversetzung, durch welche der Ton synchron zum Bild wird (0-200 Millisekunden).
4. Wählen Sie die Funktion **Speichern**.

18 Informationen zu Receiver und Endgeräten anzeigen

18.1	Informationen über den Receiver anzeigen	151
18.2	Informationen über die Smartcard anzeigen	151
18.3	Informationen über den Fernseher anzeigen	152

18.1 Informationen über den Receiver anzeigen

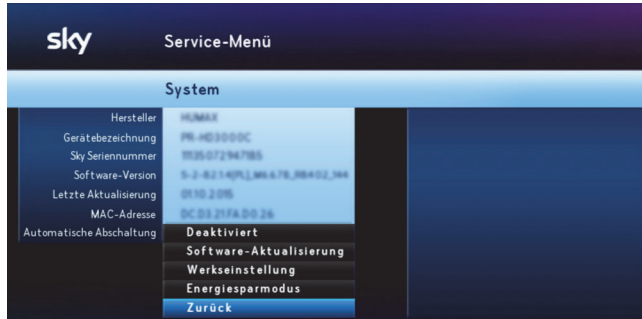

- ▶ Wählen Sie im Service-Menü die Funktion **System**. Sie sehen Informationen zu Ihrem Receiver, die Sie beispielsweise bei Kundenservice-Anfragen benötigen.

18.2 Informationen über die Smartcard anzeigen

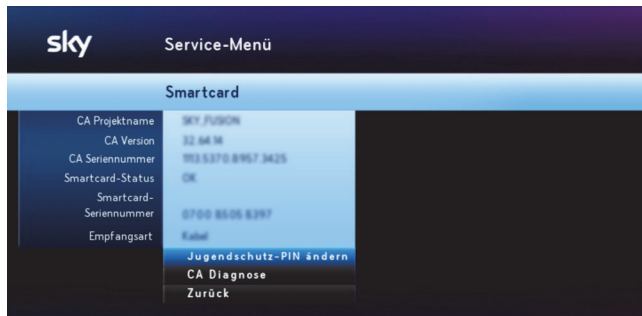

- ▶ Wählen Sie im Service-Menü die Funktion **Smartcard/Jugendschutz**. Sie sehen Informationen zu Ihrem Smartcard, die Sie beispielsweise bei Kundenservice-Anfragen benötigen.

18.3 Informationen über den Fernseher anzeigen

Um Informationen zum Fernseher anzuzeigen, müssen folgende Voraussetzungen erfüllt sein:

- Der Receiver ist über den HDMI-Anschluss mit dem Fernseher verbunden.
- Der Fernseher unterstützt den Austausch von EDID-Daten.

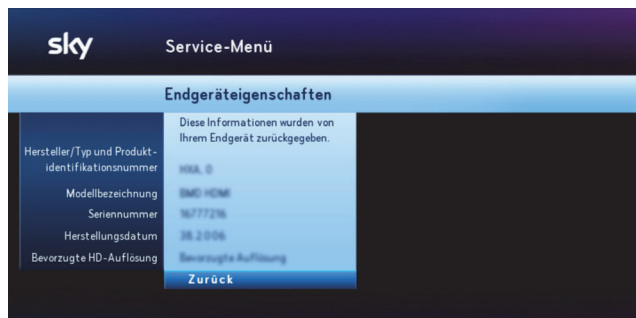

1. Wählen Sie im Service-Menü die Funktion **Bildschirm**.
2. Wählen Sie die Funktion **Endgerät**.

Sie sehen folgende Informationen zu Ihrem Fernseher:

- Hersteller/Typ und Produktinformationsnummer
- Modellbezeichnung
- Seriennummer
- Herstellungsdatum
- Bevorzugte HD-Auflösung

19 Allgemeine Informationen

19.1	Copyright.....	154
19.2	Ausgabeinfo.....	154
19.3	Angaben zu Lizenz- und Urheberrechten.....	154
19.4	Hinweis zu verwendeter Open Source- Software.....	155
19.5	Symbole auf Verpackung und Geräten.....	155

19.1 Copyright

© Sky Deutschland Fernsehen GmbH & Co. KG. Alle Rechte vorbehalten. Alle Angaben ohne Gewähr.

19.2 Ausgabeinfo

Stand: Juni 2016. Technische Änderungen vorbehalten. Die Abbildungen dienen der beispielhaften Darstellung und können von den tatsächlichen Bildschirmen abweichen

19.3 Angaben zu Lizenz- und Urheberrechten

Alle verwendeten Markenzeichen sind urheberrechtlich geschützt.

Rovi

Dieses Produkt enthält Technologie zum Urnehberschutz, die durch US-Patente und andere Rechte an geistigem Eigentum geschützt ist. Der Einsatz dieser Technologie zum Urheber-schutz muss von Rovi Corporation autorisiert werden und ist ohne ausdrückliche Erlaubnis von Rovi Corporation nur für den privaten und anderweitig eingeschränkten Gebrauch bestimmt. Nachbau oder Auseinandernehmen ist nicht gestattet.

HDMI



HDMI, das HDMI-Logo und High Definition Multimedia Interface sind Marken oder eingetragene Marken der HDMI Licensing LLC.

Dolby (Digital)



Dolby (R) und das Doppelsymbol sind eingetragene Warenzeichen der Dolby Laboratories Licensing Corporation. Hergestellt unter der Lizenz von Dolby Laboratories.

Bitstream

Der Endverbraucher hat das Recht, alle zur Verfügung gestellten Fonts von Bitstream Inc.© für den eigenen Gebrauch zu nutzen, und darf diese Fonts nicht weiterverkaufen oder sublizenzieren. Die Fonts bleiben im alleinigen und exklusiven Eigentum von

Bitstream Inc.© inklusive aller eigenen und zugehörigen anwendbaren Rechte von Patenten, Urheberrechten, Warenzeichen und Handelsgeheimnissen.

XFree86

Dieses Produkt enthält Software, entwickelt von The XFree86 Project, Inc. und z. T. basierend auf Arbeiten der Independent JPEG Group. Weitere Informationen finden Sie unter www.xfree86.org

19.4 Hinweis zu verwendeter Open Source-Software

Dieses Produkt enthält Open Source Software. Weitere Informationen finden Sie unter www.pace.com/opensource und www.pace.com/opensource/license/index.asp.

19.5 Symbole auf Verpackung und Geräten

CE-Kennzeichen



Dieses Symbol weist darauf hin, dass dieses Gerät alle Anforderungen der einschlägigen EU-Richtlinien erfüllt.

Entsorgung



Dieses Symbol informiert über die Entsorgung.

Ihr Produkt wurde mit Materialien und Komponenten hoher Qualität entwickelt und produziert. Diese Bestandteile können recycelt und wiederverwendet werden. Informieren Sie sich über die Mülltrennungsvorschriften für elektronische Produkte bei Ihrer Gemeinde- oder Stadtverwaltung. Befolgen Sie diese Vorschriften und werfen Sie Ihr altes Produkt nicht in den Hausmüll. Die richtige Entsorgung Ihres alten Produktes wird dazu beitragen, mögliche negative Konsequenzen für die Umwelt und die Gesundheit zu verhindern.

Batterien

Entsorgen Sie Batterien nicht im Hausmüll, sondern in den dafür vorgesehenen Entsorgungsstellen.

Recyclbare Materialien



Dieses Symbol kennzeichnet recyclbare Materialien. Entsorgen Sie diese Materialien nicht mit dem normalen Hausmüll.

Recyclbare Kunststoffe



Dieses Symbol gekennzeichnete Kunststoffteile, die recyclbar sind. Entsorgen Sie diese Materialien nicht mit dem normalen Hausmüll.

20 Hilfe zur Fehlerbehebung

20.1	Hilfe mit dem Fehlerassistent	158
20.2	Jugendschutz-PIN vergessen	158
20.3	SCART-Anschluss – Bild fehlt	159
20.4	HDMI-Anschluss – Bild fehlt.....	159
20.5	SCART-Anschluss – Bild ist dunkel.....	161
20.6	Kein Ton / Lautstärke nicht einstellbar	161
20.7	Universal-Fernbedienung – Receiver reagiert nicht.....	162
20.8	Zeitpunkt für EPG-Aktualisierung ist ungünstig.....	163
20.9	Schlechte Wiedergabequalität auf Sky On Demand.....	163

20.1 Hilfe mit dem Fehlerassistenten

Dauerhafte Bildschirmeinblendungen können allgemeine Statusmeldungen des Receivers sein oder auf einen möglichen Fehler hinweisen.

Sie können bei jeder Bildschirmeinblendung einen Assistenten starten, der mögliche Ursachen ermittelt und entsprechende Lösungsvorschläge zur Fehlerbehebung anzeigt.

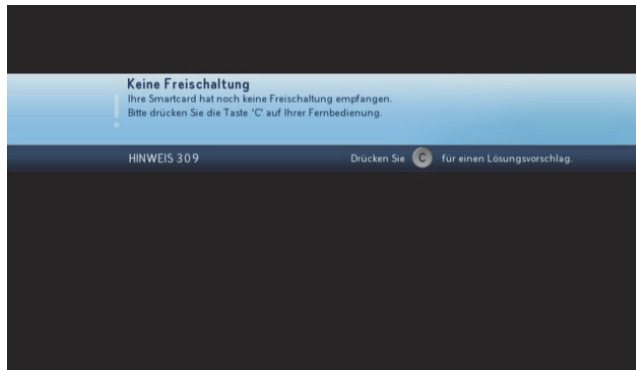

- Starten Sie den Assistenten zur Fehlerbehebung immer durch Drücken der **Taste C**.

20.2 Jugendschutz-PIN vergessen

- ▷ Rufen Sie den Sky Kundenservice an.

Der Sky Kundenservice ist 24 Stunden täglich unter folgenden Nummern erreichbar:

- Deutschland: 0180 6 11 00 00*
(*€ 0,20/Anruf inkl. MwSt. aus dem dt. Festnetz, max. € 0,60/Anruf inkl. MwSt. aus dem Mobilfunknetz)
- Österreich: 01 49 166 200

20.3 SCART-Anschluss – Bild fehlt

Dieser Fehler kann folgende Ursachen haben:

- Das SCART-Kabel ist nicht korrekt angeschlossen.
- Das SCART-Kabel ist defekt.
- Am Fernseher ist nicht der korrekte AV-Kanal eingestellt.

SCART-Kabel korrekt anschließen

Stellen Sie sicher:

- Der Receiver ist korrekt mit dem Fernseher per SCART-Kabel verbunden.
- Der SCART-Stecker sitzt fest im AV-Anschluss.

SCART-Kabel überprüfen

Stellen Sie sicher, dass keine Pins der SCART-Stecker verbogen sind oder fehlen.

A/V-Kanal korrekt einstellen

Stellen Sie sicher, dass der am Fernseher eingestellte AV-Kanal mit dem benutzten AV-Anschluss übereinstimmt. Informieren Sie sich dazu gegebenenfalls in der Bedienungsanleitung des Fernsehers.

20.4 HDMI-Anschluss – Bild fehlt

Dieser Fehler kann folgende Ursachen haben:

- Das HDMI-Kabel ist nicht korrekt angeschlossen.
- Das HDMI-Kabel ist defekt.
- Am Fernseher ist nicht der korrekte AV-Kanal eingestellt.
- Es gibt Probleme mit dem digitalen Kopierschutz HDCP.

HDMI-Kabel korrekt anschließen

Stellen Sie sicher:

- Der Receiver ist korrekt mit dem Fernseher per HDMI-Kabel verbunden.
- Der HDMI-Stecker sitzt fest im AV-Anschluss.
- Wenn Sie einen HDMI/DVI-Adapter nutzen, sitzen alle Steckverbindungen fest.

HDMI-Kabel überprüfen

Stellen Sie sicher, dass keine Knickstellen vorhanden sind und die HDMI-Stecker fest mit dem HDMI-Kabel verbunden sind.

A/V-Kanal korrekt einstellen

Stellen Sie sicher, dass der am Fernseher eingestellte AV-Kanal mit dem benutzten AV-Anschluss übereinstimmt. Informieren Sie sich dazu gegebenenfalls in der Bedienungsanleitung des Fernsehers.

Digitalen Kopierschutz HDCP überprüfen

Überprüfen Sie Folgendes:

- Wenn Sie auf einen Kanal schalten, auf den nicht in HD-Auflösung gesendet wird, sehen Sie ein Bild.
- Wenn Sie den Fernseher über den SCART-Anschluss anschließen und den entsprechenden AV-Kanal am Fernseher wählen, sehen Sie das Bild in SD-Auflösung.

Rufen Sie den Sky Kundenservice an.

Der Sky Kundenservice ist 24 Stunden täglich unter folgenden Nummern erreichbar:

- Deutschland: 0180 6 11 00 00*
(*€ 0,20/Anruf inkl. MwSt. aus dem dt. Festnetz, max. € 0,60/Anruf inkl. MwSt. aus dem Mobilfunknetz)
- Österreich: 01 49 166 200

20.5 SCART-Anschluss – Bild ist dunkel

Dieser Fehler kann folgende Ursache haben:

- Die Bildschirm-Einstellungen für das SCART-Signal sind nicht richtig.

Bildschirm-Einstellung für SCART-Signal überprüfen

Hinweis Ihr Fernseher muss das S-Video-Signal unterstützen.

- Wählen Sie im Service-Menü die Funktion **Bildschirm**.
- Wählen Sie die Funktion **Erweiterte Einstellungen**.
- Navigieren Sie auf **SCART-Signal**.
- Wählen Sie mit den Tasten ◀▶ die Einstellung **S-Video**.
- Wählen Sie die Funktion **Speichern**.

20.6 Kein Ton / Lautstärke nicht einstellbar

Dieser Fehler kann folgende Ursache haben:

- Das SCART- oder HDMI-Kabel ist nicht korrekt angeschlossen.
- Das SCART- oder HDMI-Kabel ist defekt.
- Die Lautstärke am Receiver ist zu niedrig oder ausgeschaltet.
- Die Lautstärke am Endgerät (Fernseher oder A/V-Receiver) ist zu niedrig oder ausgeschaltet.
- Falsches Audioformat ist eingestellt.

SCART-Kabel korrekt anschließen

Stellen Sie sicher:

- Der Receiver ist korrekt mit dem Fernseher per SCART oder HDMI-Kabel verbunden.
- Der SCART oder HDMI-Stecker sitzt fest im AV-Anschluss.

SCART-Kabel überprüfen

Stellen Sie sicher, dass das SCART-oder HDMI-Kabel keine Defekte aufweisen.

Lautstärke am Receiver erhöhen

Drücken Sie auf der Fernbedienung des Receivers die Taste **VOL+**.

Lautstärke am Endgerät erhöhen

Drücken Sie auf der Fernbedienung des Fernsehers oder des A/V-Receivers die Taste **VOL+** oder die Taste **Stumm**.

Audioformat-Einstellung überprüfen

- Navigieren Sie im Info-Menü mit der Taste ►, auf **Tonauswahl**.
- Navigieren Sie auf das gewünschte Audioformat und drücken Sie **OK**.

20.7 Universal-Fernbedienung – Receiver reagiert nicht

Dieser Fehler kann folgende Ursache haben:

- Die Universal-Fernbedienung ist nicht auf die Bedienung des Receivers eingestellt.
- Die Batterien sind nicht korrekt in die Fernbedienung eingelegt.
- Die Batterien sind verbraucht.

Programmierung der Universal-Fernbedienung überprüfen

Drücken Sie auf der Universal-Fernbedienung die Taste **sky**.

Wenn bei einer beliebigen Tasteneingabe die Taste **sky** und die Status-LED am Receiver kurz aufleuchten, ist die Universal-Fernbedienung auf den Sky HD-Receiver eingestellt.

Batterien überprüfen

Stellen Sie sicher:

- Die Batterien sind gemäß dem Einlegehinweis im Batteriefach der Fernbedienung eingelegt.
- Die Batterien sind nicht verbraucht. Falls doch, legen Sie neue Batterien in das Batteriefach der Universal-Fernbedienung ein.

20.8 Zeitpunkt für EPG-Aktualisierung ist ungünstig

Die Freischaltinformationen auf der Smartcard sind nur begrenzt gültig. Für die unterbrechungsfreie Entschlüsselung der Kanäle ist eine regelmäßige Aktualisierung notwendig.

Der Receiver aktualisiert täglich zu einer frei wählbaren Uhrzeit automatisch die Programmdateien (EPG-Daten, Freischaltinformationen auf der Smartcard). Sollte die voreingestellte Zeit für Sie ungünstig sein, können Sie den Zeitpunkt ändern.

1. Wählen Sie im **Service-Menü** die Funktion **EPG-Aktualisierung**.
2. Navigieren Sie auf **Aktualisierungszeit** und geben Sie mit den Zifferntasten die gewünschte Aktualisierungszeit ein (00:00-23:59 Uhr).

Wählen Sie nach Möglichkeit eine Aktualisierungszeit, in der der Receiver außer Betrieb ist (beispielsweise nachts).

3. Wählen Sie die Funktion **Speichern**.

20.9 Schlechte Wiedergabequalität auf Sky On Demand

Um Qualitätsschwankungen von Internetverbindung abzufangen, ermittelt Ihr Receiver automatisch immer die beste Streaming-Methode (Voreinstellung). Sie können diese Voreinstellung ändern und zum Beispiel festlegen, dass ein kleiner Teil des Inhalts immer auf die Festplatte vorgeladen wird, bevor er angezeigt wird. Die Wiedergabe erfolgt dann zwar etwas zeitverzögert, nach einer kurzen Ladezeit, ist dadurch aber qualitativ besser.

1. Um Sky On Demand zu starten, drücken Sie die blaue Taste ●
2. Um zu den Einstellungen zu gelangen, drücken Sie die Taste **C**.
3. Navigieren Sie zu der Einstellung **Streaming-Methode**.
4. Wählen Sie die Einstellung **PDL (Progressive Download)**. Die Online-Inhalte werden auf der Festplatte vorgeladen. D. h. die Wiedergabe beginnt erst nach einer kurzen Ladezeit, ist dadurch aber qualitativ besser.

Glossar

22-kHz-Ton

Schaltsignal, das für digitales Fernsehen benötigt wird. Es ermöglicht es, bei Satellitenanlagen auf den oberen Frequenzbereich des Universal-LNB zu schalten. Das Signal wird über die Antennenleitung übertragen.

Dynamic Host Configuration Protocol (DHCP)

Protokoll, das die Konfiguration vereinfacht. Wenn Ihr Router dieses Protokoll unterstützt und es am Router sowie am Receiver aktiviert ist, funktioniert der Router als DHCP-Server und Ihrem Receiver wird automatisch eine Adresse zugewiesen. Sie müssen den Receiver dann nicht weiter konfigurieren.

Digital Satellite Equipment Control (DiSEqC)

Digitales Satellitenkontrollsystem, das beim Empfang mehrerer Satelliten benötigt wird. Wenn Ihr LNB für den Empfang mehrerer Satelliten ausgerüstet ist, ist ein DiSEqC-Schalter zwischen Antenne und Receiver installiert. Durch ein Steuersignal wird das LNB auf verschiedene Satelliten ausgerichtet.

Digital Video Interface (DVI)

Anschlussnorm zur Übertragung digitaler und analoger Video- und Grafikdaten. Audiosignale müssen über separate Leitungen geführt werden. DVI ist voll aufwärts kompatibel zu HDMI.

Extended Display Identification Data (EDID)

128 Byte großer Datenblock, der den Monitor identifiziert und Informationen über Hersteller, Displaygröße, darstellbaren Auflösungen, Bildwechselfrequenzen usw. enthält. Diese Daten werden über die DVI- und HDMI-Schnittstelle an die Bildquelle übermittelt.

Electronic Program Guide (EPG)

Elektronischer Programmführer, der Informationen über die aktuelle Radio- und Fernsehsendung anzeigt. Die Daten werden in der Regel als Zusatzangebot von den Programmanbietern ausgestrahlt und sind kostenlos zu empfangen.

Ethernetanschluss

Netzwerkanschluss (10/100BT), über den Ihr Receiver mit einer integrierten Netzwerkkarte durch DSL oder Kabelanschluss mit dem Internet eine schnelle Verbindung herstellen kann.

High Bandwidth Digital Content Protection (HDCP)

Spezifikation zum digitalen Kopierschutz von Audio- und Videoinhalten über eine DVI- oder HDMI-Schnittstelle.

High Definition Multimedia Interface (HDMI)

Nachfolger des SCART-Anschlusses. Über ein HDMI-Kabel werden ausschließlich unkomprimierte, digitale Audio- und Videosignale übertragen. Die Anschlussnorm HDMI ist für Bilder mit hohen Bildauflösung und 8-Kanal-Audioton ausgelegt. HDMI ist kompatibel zu DVI.

Info-Menü

Über das Info-Menü können Sie sich über die laufende Sendung und über zukünftige Sendungen informieren und Einstellungen vornehmen.

Internet Protocol (IP)

Protokoll, das dem Receiver die Verbindung ins Internet ermöglicht.

Low Noise Block (LNB)

Bestandteil von Satellitenanlagen. Bei den handelsüblichen LNBs handelt es sich gewöhnlich um Universal-LNBs, die für den Empfang von digitalem Fernsehen ausgerüstet sind. Das Single-LNB ist die einfachste Ausführung eines Universal-LNBs und ist für den Anschluss eines Receivers mit einem Empfangsteil ausgelegt. Besitzt der Receiver zwei Empfangsteile (Twin-Tuner), ist mindestens ein Twin-LNB erforderlich, wenn das Gerät direkt mit dem LNB verbunden werden soll und beide Empfangsteile unabhängig voneinander mit Signalen versorgt werden sollen.

Multifeedanlage

Satelliten-Empfangsanlage mit mindestens zwei LNBS zum gleichzeitigen Empfang von mehreren Satelliten. Um zwischen den Satelliten umzuschalten ist je nach Konfiguration der Anlage ein DiSEqC-Umschalter oder ein Multischalter erforderlich. Bei der Verwendung von Monoblock-LNBS ist der Multischalter bereits integriert.

RJ45-Stecker

Stecker an einem Netzkabel, um den Receiver mit einem Router oder Modem zu verbinden.

Sollte solch ein Kabel nicht dem Netzwerkgerät beiliegen, dann erhalten Sie dies im Fachhandel.

Router

Netzwerkgerät, das als Verbindungsstück zwischen Ihrem Receiver und dem Internet fungiert. Über ein Netzkabel verbinden Sie den Receiver mit dem Router. Dieser wiederum kann über einen Splitter mit der Telefonsteckdose verbunden sein. Viele Router verfügen außerdem über ein integriertes Modem, über das die Verbindung ins Internet hergestellt wird. Dieser Router ist konfigurierbar, so dass dem Receiver über DHCP oder manuell eine IP-Adresse zugewiesen werden kann. Ein reines Modem erfüllt diese Funktion nicht. Die Konfigurationsmöglichkeiten entnehmen Sie der Bedienungsanleitung des Netzwerkgerätes.

Satellite Channel Router (SatCR)

Standard zur Verteilung von Satelliten-TV-Signalen über ein Antennenkabel. Es können mehrere Receiver an eine einzige Ableitung angeschlossen werden. Im Gegensatz zu gängigen Ein-Kabel-Lösungen mit eingeschränkter Programmauswahl steht bei einer SatCR-Verteilanlage das volle Programmspektrum zur Verfügung. Jedem angeschlossenen Receiver steht ein bestimmtes User Band (Frequenzband) zur Verfügung. Über spezielle DiSEqC-Signale teilt der Receiver der SatCR-Verteilereinheit (LNB oder Multischalter) Polarisationssebene und Transponder der gewünschten Sendung mit. Der Transponder wird dann auf das User Band des Receivers aufmoduliert.

Single-LNB

Einfachste Ausführung eines Universal-LNBs, der für den Anschluss eines Receivers mit einem Empfangsteil ausgelegt ist.

Time-Shift

Zeitversetztes Fernsehen ist eine Funktion, bei der die eingeschaltete Sendung im Hintergrund automatisch auf die interne Festplatte aufgenommen wird. Dadurch kann das Live-Bild angehalten (Pause) und zu einem beliebigen Zeitpunkt (max. 90 Minuten später) wieder fortgesetzt werden, ohne etwas zu verpassen.

Twin-LNB

Ausführung eines Universal-LNBs, der für den Anschluss eines Receivers mit zwei Empfangsteilen (Twin-Tuner) ausgelegt ist, wenn das Gerät direkt mit dem LNB verbunden werden soll und beide Empfangsteile unabhängig voneinander mit Signalen versorgt werden sollen.

User Band

Notwendige Einstellung für den Empfang über eine SatCR-Satellitenanlage. Jedem Receiver steht eine bestimmte Frequenz (User Band) innerhalb des Satelliten-Frequenzbereichs zur Verfügung. Jede verfügbare Frequenz (max. 8) darf nur einem Receiver zugeordnet werden, wodurch auch die Gesamtanzahl der zu installierenden Receiver festgelegt ist. Ein Twin-Receiver benötigt je Empfangsteil eine Frequenz, also insgesamt zwei Frequenzen, um eine getrennte und fehlerfreie Nutzung zu ermöglichen.